

複動型

ø6

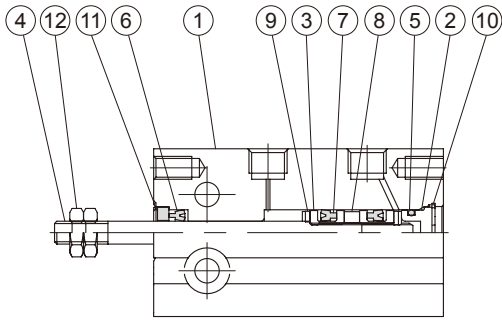

ø10~ø32

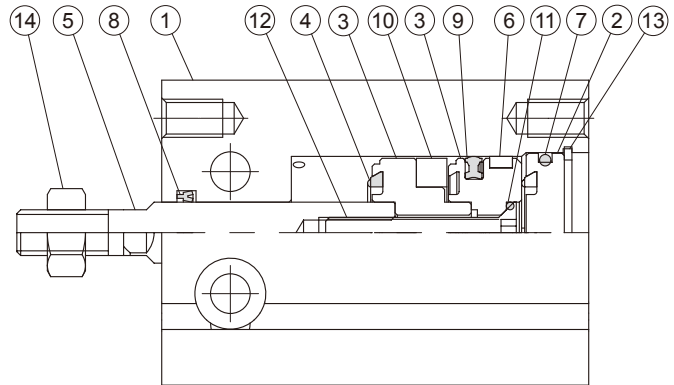

主要零件材質

No.	內徑名稱	6	備註
1	本體	鋁合金	
2	尾蓋	鋁合金	
3	活塞	鋁合金	
4	活塞桿	不銹鋼	
5	缸蓋環	NBR	
6	活塞桿密封環	NBR	
7	活塞密封環	NBR	
8	磁性環	磁石材	僅適用附磁型
9	緩衝墊片	PU	
10	止動環	彈簧鋼	
11	定位環	鋁合金	
12	桿前螺帽	碳鋼	

No.	內徑名稱	10	16	20	25	32	備註
1	本體	鋁合金					
2	尾蓋	鋁合金					
3	活塞	鋁合金					
4	緩衝墊片	NBR					
5	活塞桿	不銹鋼			中碳鋼		
6	耐磨環	鐵弗龍					
7	缸蓋環	NBR					
8	活塞桿密封環	NBR					
9	活塞密封環	NBR					
10	磁性環	磁石材					僅適用附磁型
11	活塞墊片	—	NBR				
12	活塞螺栓	—	合金鋼			僅適用不附磁型	
		—	不銹鋼			僅適用附磁型	
13	止動環	彈簧鋼					
14	桿前螺帽	碳鋼					