

訂購代號

MCKB - 32 M - □

型號 氣缸內徑 M: 附磁石 配管口螺牙
 無: Rc 牙
 G: G 牙
 NPT: NPT 牙

特點

- 槓桿式夾持空壓缸，俗稱治具缸，缸體本身輕巧，所以非常適合加工時空間受到限制的場所使用（如 CNC 銑床加工治具）。
- 缸體四面皆可附加傳感器，所以可更簡便的控制一般應用於自動化機械夾持用或固定工件。
- 各項零組件經 CNC 車床加工，故尺寸統一、互換性佳。
- 本氣缸缸體皆經過硬質陽極處理，耐磨性強，故使用壽命增長。

規格

型號	MCKB	
作動方式	複動型	
氣缸內徑 (mm)	32	
配管口徑尺寸	Rc1/8	
使用流體	空氣	
使用壓力範圍	0.1~1 MPa	
耐壓力	1.5 MPa	
周圍溫度	-5~+60°C (不凍結)	
給油	氣缸	不需給油
	槓桿部位	要 (塗抹潤滑油)
使用速度範圍	50~500 mm/sec	
傳感器 (*)	RCB, RCE, RCE1, RDEP	

* 傳感器規格請參 5-4 頁 (RCB), 5-6 頁 (RCE / RCE1), 5-9 頁 (RDEP)。

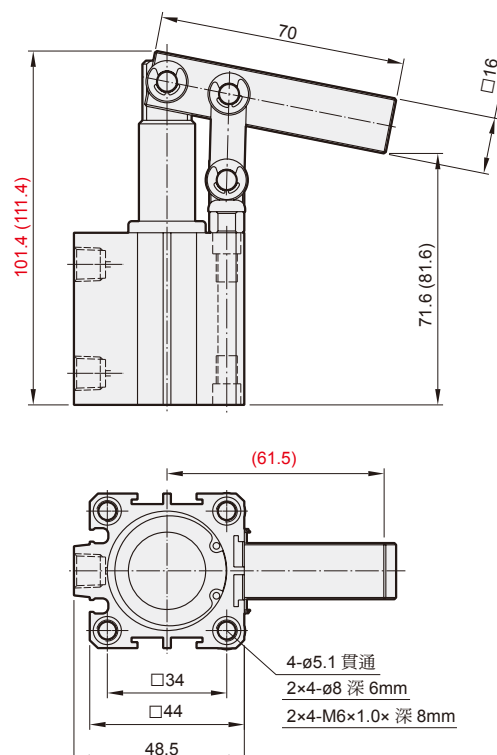
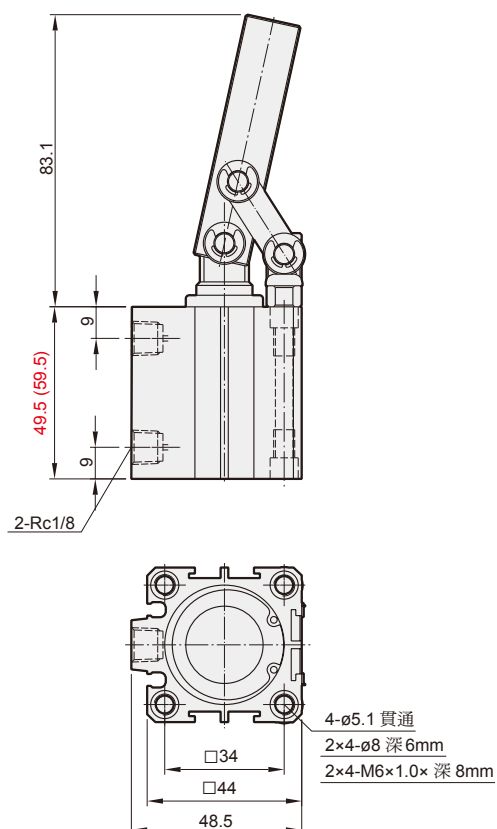

*(): 附磁型