

N 型

主要零件材質

No.	內徑 名稱	16	20	25	32	40	數量		不含衝程料件 (內含)		修理包 (內含)
							11 型	21 型	11 型	21 型	
1	前蓋			鋁合金			1	2	●	●	
2	後蓋			鋁合金			1	—	●		
3	缸管			不銹鋼			1	1			
4	活塞桿	不銹鋼		碳鋼			1	1			
5	前活塞			鋁合金			1	1	●	●	
6	後活塞			鋁合金			1	1	●	●	
7	活塞墊片			NBR			1	1	●	●	
8	活塞密封環			NBR			1	1	●	●	
9	磁性環			磁石材			1	1	●	●	
10	耐磨環			POM			1	1	●	●	
11	活塞螺栓			SCM			1	—	●		
12	缸蓋環			NBR			2	2	●	●	
13	緩衝墊片			NBR			2	2	●	●	
14	襯套			軸承合金			1	2	●	●	
15	活塞桿密封環			NBR			1	2	●	●	●
16	扣環			彈簧鋼			1	2	●	●	
17	墊圈			碳鋼			1	2	●	●	
18	缸蓋螺帽			碳鋼			1	2	●	●	
19	桿前螺帽			碳鋼			2	2	●	●	

訂購代號

不含衝程料件 / 修理包

內徑	不含衝程料件	修理包
ø16	CP-MCMA-16	PS-MCMA-16
ø20	CP-MCMA-20	PS-MCMA-20
ø25	CP-MCMA-25	PS-MCMA-25
ø32	CP-MCMA-32	PS-MCMA-32
ø40	CP-MCMA-40	PS-MCMA-40

N 無尾型

內徑	不含衝程料件
ø16	CP-MCMA-16-N
ø20	CP-MCMA-20-N
ø25	CP-MCMA-25-N
ø32	CP-MCMA-32-N
ø40	CP-MCMA-40-N

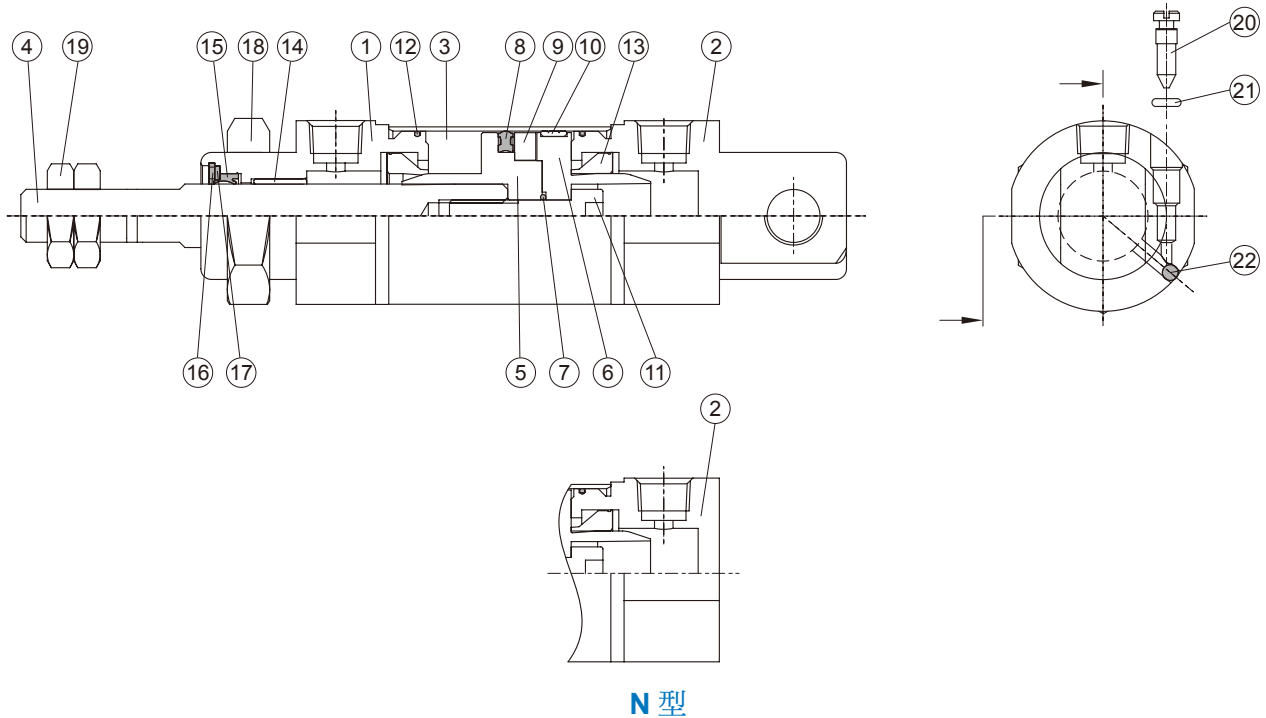

主要零件材質

No.	內徑 名稱	16	20	25	32	40	數量		不含衝程料件 (內含)		修理包 (內含)
							11 型	21 型	11 型	21 型	
1	前蓋	鋁合金					1	2	●	●	
2	後蓋	鋁合金					1	—	●		
3	缸管	不銹鋼					1	1			
4	活塞桿	*1	碳鋼					1	1		
5	前活塞	鋁合金					1	1	●	●	
6	後活塞	鋁合金					1	1	●	●	
7	活塞墊片	NBR					1	1	●	●	
8	活塞密封環	NBR					1	1	●	●	
9	磁性環	磁石材					1	1	●	●	
10	耐磨環	POM					1	1	●	●	
11	活塞螺栓	SCM					1	—	●		
12	缸蓋環	NBR					2	—	●	●	
13	緩衝環	NBR					2	2	●	●	
14	襯套	軸承合金					1	2	●	●	
15	活塞桿密封環	NBR					1	2	●	●	●
16	扣環	彈簧鋼					1	2	●	●	
17	墊圈	碳鋼					1	2	●	●	
18	缸蓋螺帽	碳鋼					1	2	●	●	
19	桿前螺帽	碳鋼					2	2	●	●	
20	針閥	不銹鋼	碳鋼				2	2	●	●	
21	針閥密封環	NBR					2	2	●	●	●
22	封氣鋼珠	不銹鋼					2	2	●	●	

*1. 不銹鋼

訂購代號

不含衝程料件 / 修理包

內徑	不含衝程料件	修理包
ø16	CP-MCMA-16A	PS-MCMA-16A
ø20	CP-MCMA-20A	PS-MCMA-20A
ø25	CP-MCMA-25A	PS-MCMA-25A
ø32	CP-MCMA-32A	PS-MCMA-32A
ø40	CP-MCMA-40A	PS-MCMA-40A

N 無尾型

內徑	不含衝程料件
ø16	CP-MCMA-16A-N
ø20	CP-MCMA-20A-N
ø25	CP-MCMA-25A-N
ø32	CP-MCMA-32A-N
ø40	CP-MCMA-40A-N