

### LB 端蓋安裝支架

$\phi 16, \phi 25$

材質：碳鋼

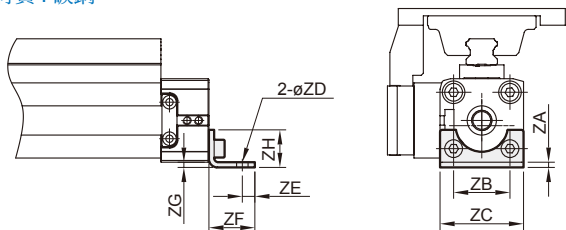

$\phi 32, \phi 40$

材質：鋁合金

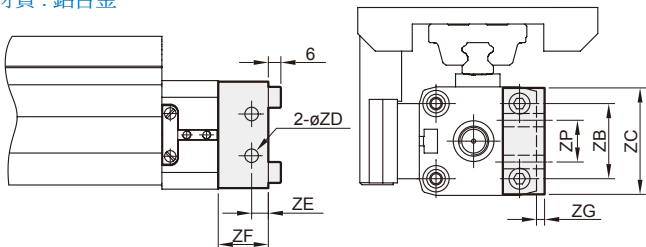

### LB1 端蓋安裝支架

$\phi 32^*$

材質：鋁合金

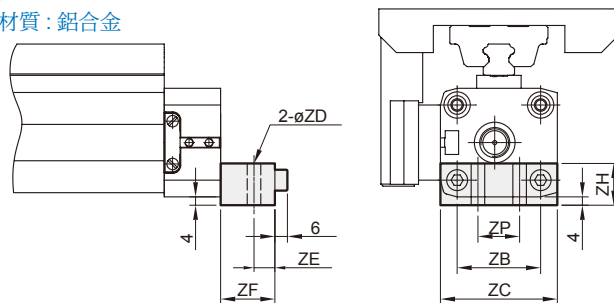

代號 內徑	ZA	ZB	ZC	ZD	ZE	ZF	ZG	ZH	ZP
16	1.6	18	26	3.6	4	14	1.5	12.5	-
25	2.5	27	40	5.5	6	22	2.5	18	-
32	-	36	51	6.5	8	24	4	20	20
32*	-	40	56	6.5	8	26	4	20	20
40	-	54	71	9	11.5	24	2	20	30

## 油壓緩衝器組

本體固定組

材質：鋁合金 (本體固定塊)

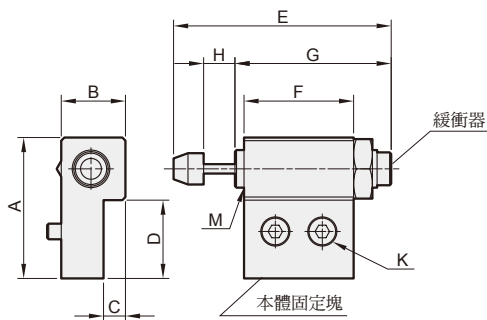

阻擋塊

材質：鋁合金

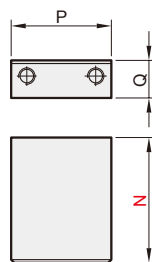

## 緩衝器使用上注意事項

- 絕勿轉動油壓緩衝器的本體底部附螺絲。非調整用螺絲，會造成漏油。
- 勿在油壓緩衝器活塞桿摺動面上造成傷痕。會造成耐久性低下及回復不良。

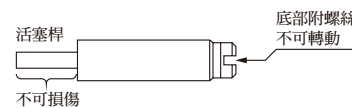

- 因為油壓緩衝器為消耗品，故在能源吸收力低時必需更換。

代號 內徑	本體固定部									阻擋塊			
	A	B	C	D	E	F	G	H	K	M	N	P	Q
16	45	23.5	10	25	41.2	20	31.7	5	M5×12L	M10×1.0	25	22	10
25	45	20.5	7	25	69.5	35	49.9	10	M5×12L	M12×1.0	32	32	12
32, 40	45	20.5	7	25	98.7	40	76	12	M5×12L	M14×1.5	40	60	20

無桿缸	油壓緩衝器			
	型號	L	M	H
MCRPLK-16	MAC1005-	1	2	3
MCRPLK-25	MAC1210-	1	2	3
MCRPLK-32	MAC1412-	1	2	3
MCRPLK-40	MAC1412-	1	2	3