

# MAF302 系列

空氣調理組合 ( 過濾器 / 水滴分離器 )



## 符號

過濾器

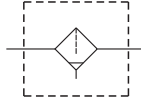

水滴分離器

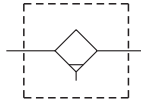

## 規格

| 型號          | MAF302             |     |     |
|-------------|--------------------|-----|-----|
| 配管口徑代號      | 8A                 | 10A | 15A |
| 配管口徑尺寸      | 1/4                | 3/8 | 1/2 |
| 使用流體        | 空氣                 |     |     |
| 使用壓力範圍 (*1) | 0.05~1 MPa         |     |     |
| 耐壓力         | 1.5 MPa            |     |     |
| 周圍溫度        | -5~+60°C (不凍結)     |     |     |
| 冷凝水儲留量      | 35 cm <sup>3</sup> |     |     |

  

| 過濾器  | MAF302              |  |
|------|---------------------|--|
| 過濾精度 | 標準 : 5μm, 選用 : 40μm |  |
| 重量   | 335 g               |  |

| 水滴分離器                | MAF302G |      |
|----------------------|---------|------|
| 水滴分離率 (*2)           | 99±1%   |      |
| 額定流量 l/min(ANR) (*3) | 550     | 1280 |
| 重量                   | 345 g   |      |

## 訂購代號

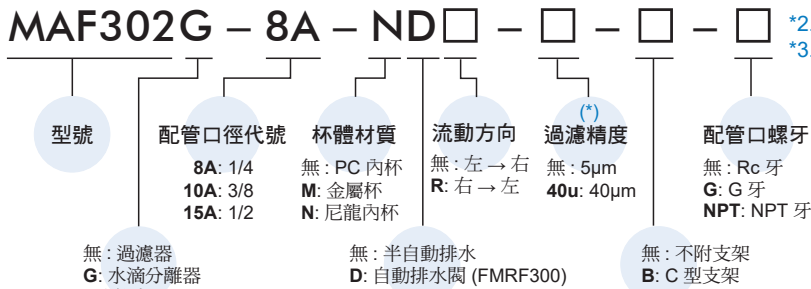

\* MAF302G 規格無過濾單元。

- \*1. 壓力低於 0.05 MPa，可自動排水。  
選用自動排水閥 (FMRF300)，使用壓力範圍 0.15~1 MPa。
- \*2. 額定流量時的水滴分離率。
- \*3. 入口壓力 0.7MPa。當超過額定流量時，凝集的水可能被帶起，並流至出口側。

## 水滴分離器 特點

- 藉由離心力將水滴甩出。  
可除去壓縮空氣中 99% 的水滴，但不能除去濕氣 (水蒸氣)。
- 無需濾芯，水滴分離率可達 99%。

## 流量特性圖

### MAF302 (過濾器)

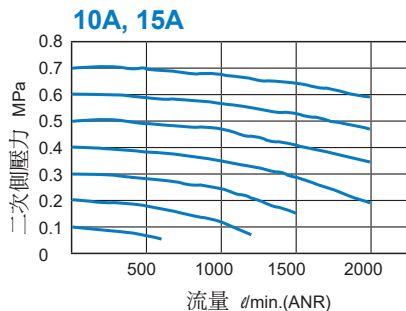
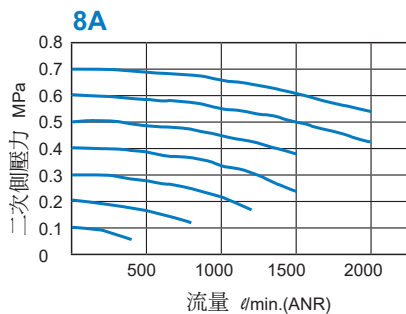

### MAF302G (水滴分離器)

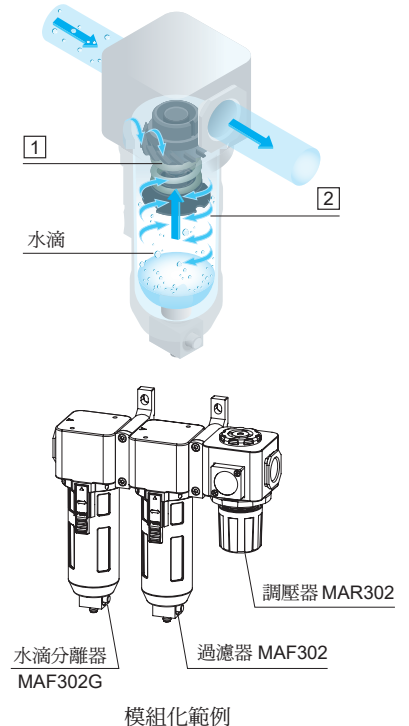
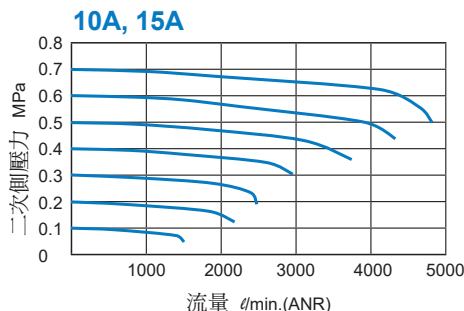
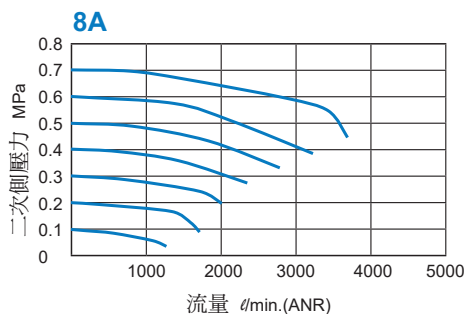

# MAF302 外觀尺寸

空氣調理組合 ( 過濾器 / 水滴分離器 )

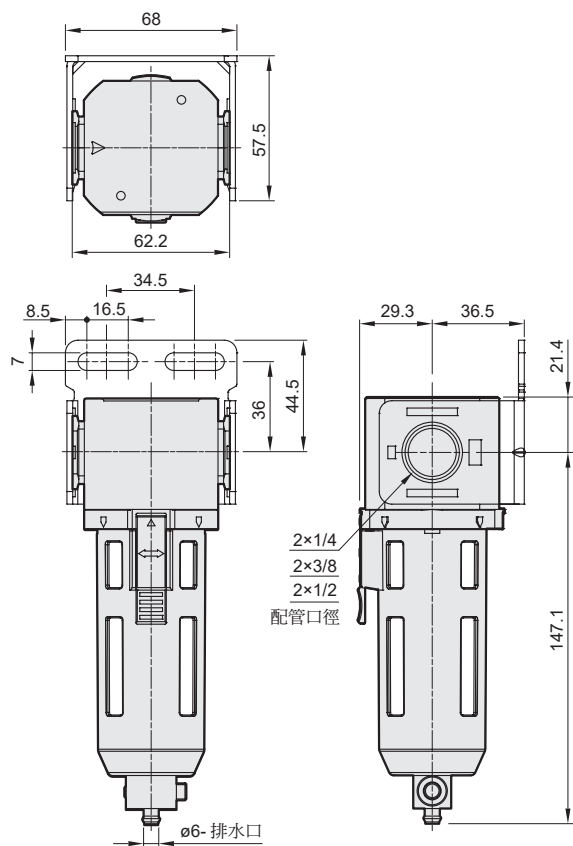

## 選用配件

### C 型支架

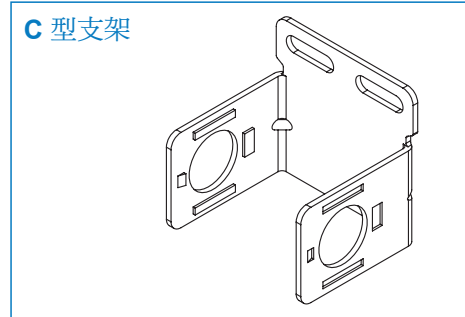

## ⚠ 注意事項

### 金屬杯

在組裝或拆卸前，須先將滑扣向下滑動到底，確認脫離本體的凹槽後才可旋轉杯子 (如下圖)，否則將造成滑扣板變形或刮傷本體。

1. 下推滑扣板

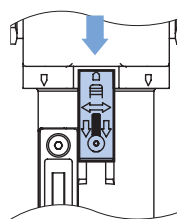

2. 旋轉杯子

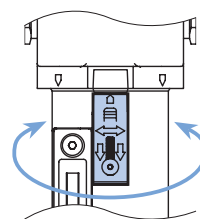

## MAF302-D

選用配件：自動排水閥

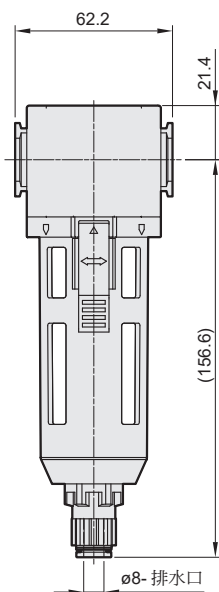

## MAF302-M

選用配件：金屬杯

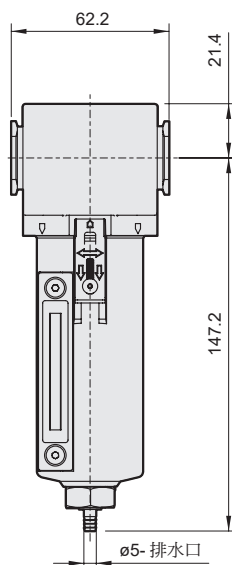

## MAF302-MD

選用配件：金屬杯 + 自動排水閥

