

MAF501 系列

空氣調理組合 (過濾器)

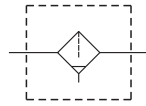

符號



規格

| 型號 | MAF501 | |
|------------|------------------------------|-----|
| 配管口徑代號 | 20A | 25A |
| 配管口徑尺寸 | 3/4 | 1 |
| 使用流體 | 空氣 | |
| 使用壓力範圍 (*) | PC, 尼龍杯 : 0.05~1 MPa | |
| | 金屬杯 : 0.05~1.5 MPa | |
| 耐壓力 | PC, 尼龍杯 : 1.5 MPa | |
| | 金屬杯 : 2 MPa | |
| 周圍溫度 | -5~+60°C (不凍結) | |
| 過濾精度 | 40 μm | |
| 冷凝水儲留量 | PC, 尼龍杯 : 75 cm ³ | |
| | 金屬杯 : 70 cm ³ | |
| 重量 | PC, 尼龍杯 : 1180g | |
| | 金屬杯 : 1300g | |

* 壓力低於 0.05 MPa，可自動排水。

* 選用自動排水閥 (FMRF300)，使用壓力範圍 0.15~1 MPa。

訂購代號

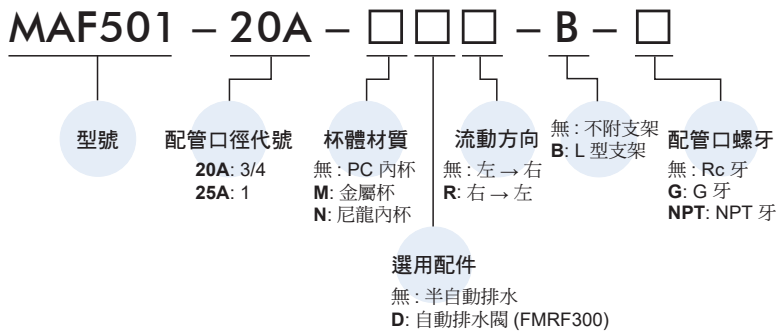

選用配件

L 型支架

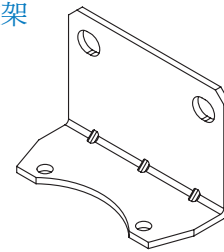

流量特性圖

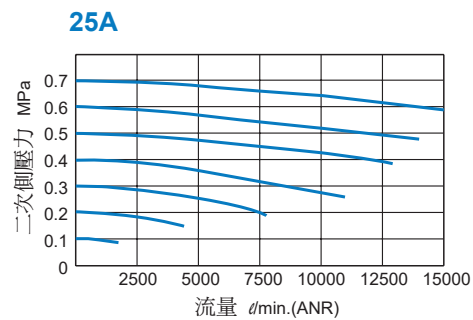
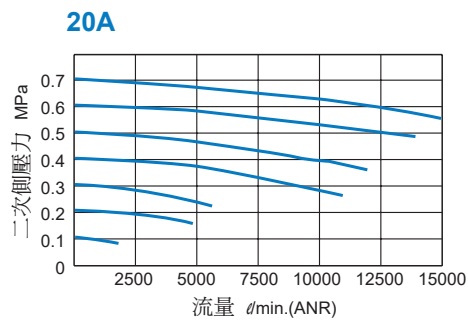

MAF501 外觀尺寸

空氣調理組合 (過濾器)



MAF501-D

選用配件：自動排水閥

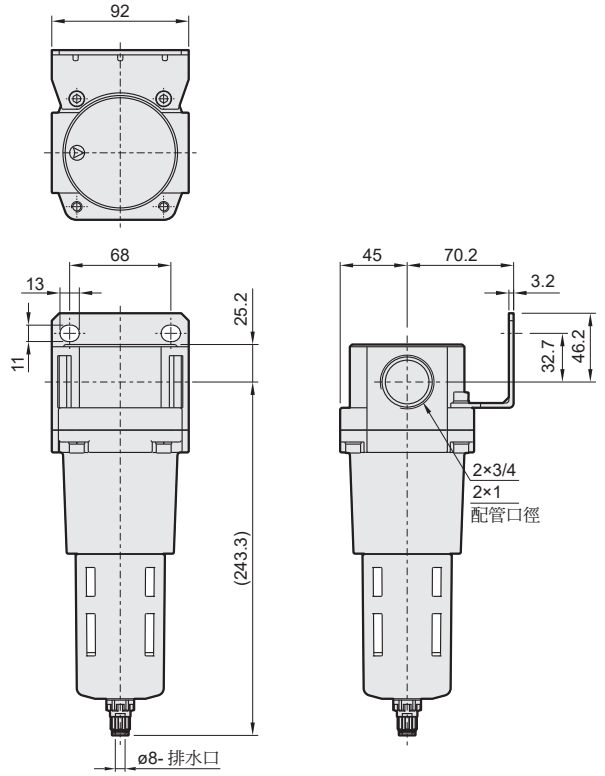
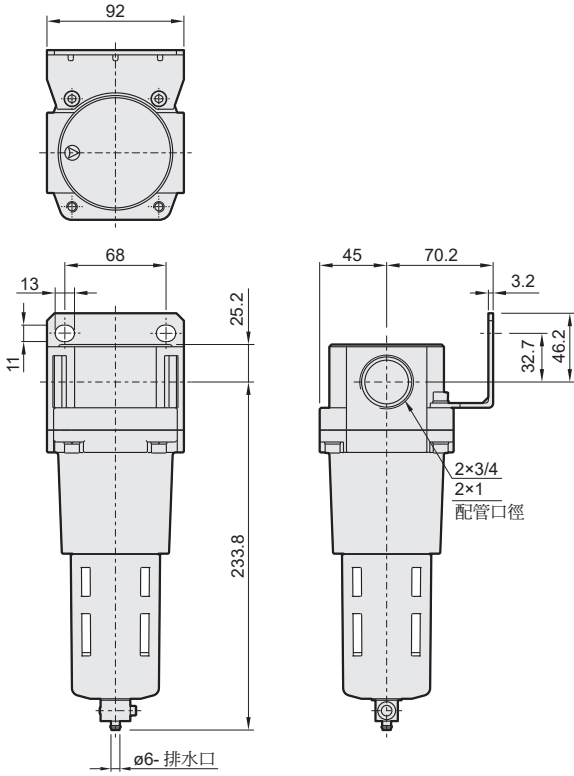

MAF501-M

選用配件：金屬杯

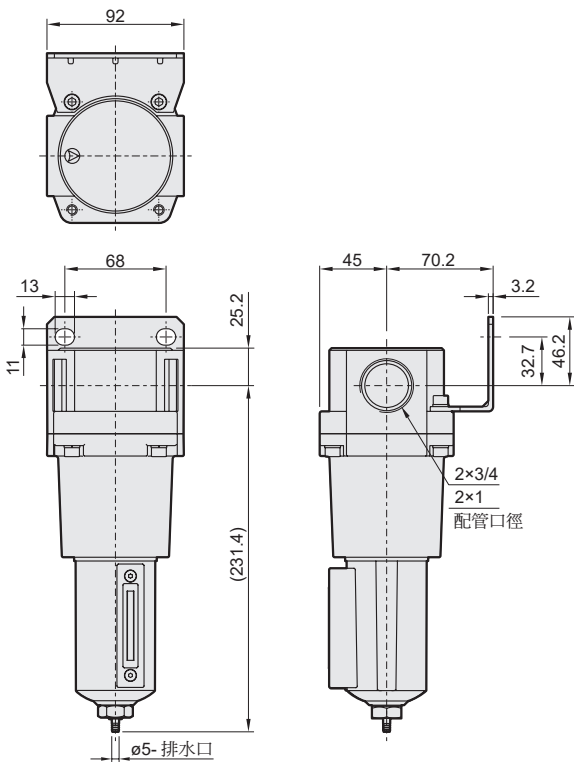

MAF501-MD

選用配件：金屬杯 + 自動排水閥

