

MAF710 系列 不銹鋼 # 316 材質

空氣調理組合 (過濾器)



特點

- 設計用於腐蝕性環境產品，外部金屬零件均為 AISI316L。
- 應用包括海洋環境，石油和天然氣生產，化學品和食品加工，醫學分析等等。

規格

型號	MAF710	
配管口徑代號	25A	40A
配管口徑尺寸	1	1 1/2
使用流體	空氣	
最高使用壓力	3 MPa	
周圍溫度	-20~+80°C (不凍結)	
過濾精度 (*)	25µm	
流量 (*)	14160 L/min	14870 L/min
冷凝水儲留量	320 cm ³	
重量	4800 g	

* 流量為進氣壓力 1 MPa，出氣壓力 0.6 MPa，壓力降 $\Delta P=0.1$ MPa 時之值。

* 其他規格需求請洽業務單位洽詢。

訂購代號

MAF710 - 40A - □

型號

配管口徑代號

25A: 1
40A: 1 1/2

配管口螺牙

無: Rc 牙
G: G 牙
NPT: NPT 牙

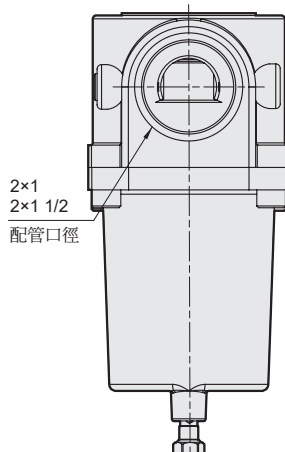
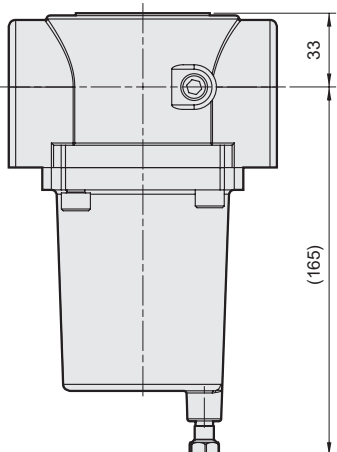
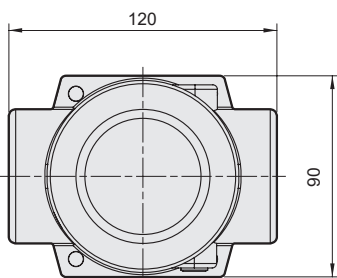

流量特性圖

