

MCJA 雙頭型 系列

薄型 (治具) 氣壓缸



規格

型號	MCJA-4*									
作動方式	複動型 / 押出型 / 引入型						複動型			
氣缸內徑 (mm)	12	16	20	25	32	40	50	63	80	100
配管口徑尺寸	M5×0.8			Rc1/8	Rc1/4	Rc3/8				
使用流體	空氣									
使用壓力範圍 (MPa)	複動	0.05~1		0.03~1		0.02~1				
	單動	0.2~1		0.15~1		0.1~1		—		
耐壓力	1.5 MPa									
周圍溫度	-5~+60°C (不凍結)									
使用速度範圍	50~500 mm/sec									
傳感器 (*)	RCE, RCE1, RDEP									

* 傳感器規格請參 8-12頁 (RCE), 8-13頁 (RCE1), 8-18頁 (RDEP)。
RDEP僅適用於內徑 $\phi 12\sim\phi 50$ 。

訂購代號 * 特殊規格訂購請參 0-7 頁。

MCJA - 42 - 40 - 25×25 M - □

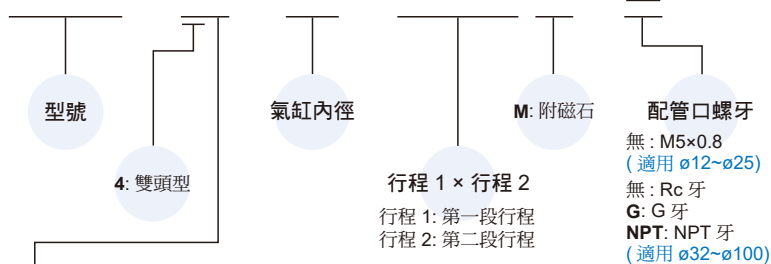

作動方式 / 桿端牙型

代號	記號	說明
4 1		複動外牙
4 2		複動內牙
4 3		引入單動外牙
4 4		引入單動內牙
4 5		押出單動外牙
4 6		押出單動內牙

複動型 - 標準行程表

氣缸內徑	行程 (mm)	最大行程 (mm)	
		第一段	第二段
$\phi 12, 16$	5, 10, 15, 20, 25, 30	130	300
$\phi 20, 25, 32$ $\phi 40, 50, 63, 80$	5, 10, 15, 20, 25, 30, 35, 40, 45, 50	130	300
$\phi 100$	5, 10, 15, 20, 25, 30, 35, 40, 45, 50	125	125

* 非標準行程亦可承製，請洽業務人員。

單動型 - 標準行程表

氣缸內徑	行程 (mm)
$\phi 12, 16, 20, 25, 32, 40$	5, 10, 15, 20, 25, 30
$\phi 50$	5, 10, 15, 20

* 非標準行程亦可承製，請洽業務人員。

平墊圈配件包

WS - MCJA - 3 - 40

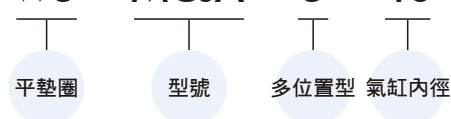

* 與 MCJA 系列多位置型共用配件包。

* 適用氣缸內徑 $\phi 20\sim\phi 100$ 。

MCJA 內部構造及主要零件 – 雙頭型

薄型 (治具) 氣壓缸



複動型

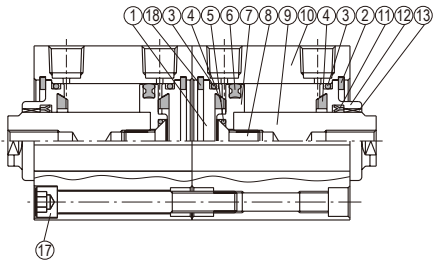

單動押出型

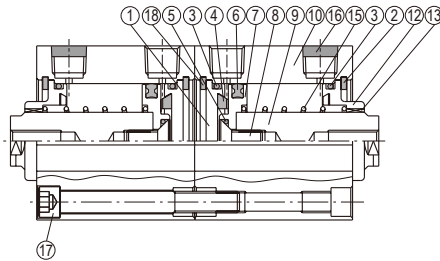

單動引入型

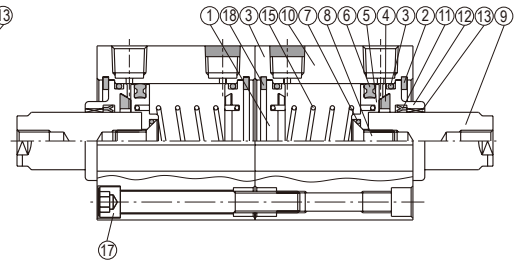

複動附磁型

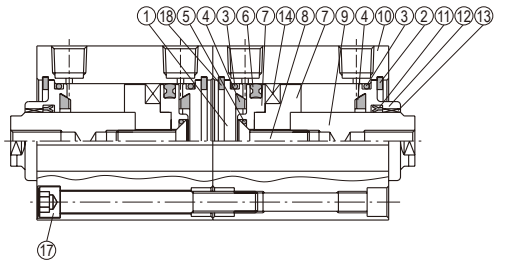

修理包 – 密封環規格一覽表

作動型式	活塞桿密封環			活塞密封環		缸蓋環	活塞墊圈
	複動型	押出型	引入型	複動型	單動型	複動型	複動型
						單動型	單動型
內徑 / 數量	2	0	2	2	2	4	2
ø12	KSYR-6	—	KSYR-6	OPA-12	OPA-12	S-12	d4×w1
ø16	KSYR-6	—	KSYR-6	OPA-16	OPA-16	S-14	d4×w1
ø20	KSYR-8	—	KSYR-8	OPA-20	OPA-20	S-18	d6×w1
ø25	KSYR-10	—	KSYR-10	OPA-25	OPA-25	S-22	d8×w1
ø32	KSYR-12	—	KSYR-12	OPA-32	OPA-32	d28×w2	S-9
ø40	KSYR-16	—	KSYR-16	OPA-40	OPA-40	S-36	S-9
ø50	KSYR-20	—	KSYR-20	OPA-50	OPA-50	AS-31	S-16
ø63	KSYR-20	—	—	OPA-63	—	AS-35	S-16
ø80	ORA-25	—	—	OPA-80	—	AS-41	d20×w1
ø100	SDR-30	—	—	OPA-100	—	S-95	S-26

主要零件材質

No.	內徑名稱	12	16	20	25	32	40	50	63	80	100	數量	不含衝程料件 (內含)	修理包 (內含)
1	尾蓋	鋁合金										2	●	
2	孔用 C 型扣環 (前端)	不銹鋼	彈簧鋼	不銹鋼	彈簧鋼							2	●	
3	缸蓋環	NBR										4	●	●
4	緩衝墊片	—	NBR									4	●	●
5	活塞墊圈	NBR										2	●	●
6	活塞密封環	NBR										2	●	●
7	活塞	鋁合金										2	●	
8	活塞固定螺絲	附磁	不銹鋼		工具鋼 SCM							2	●	
		不附磁	*2	不銹鋼	工具鋼 SCM							2	●	
9	活塞桿 *1	附磁	*3 碳鋼 (鍍硬鉻處理)									2		
		不附磁	*3 碳鋼 (鍍硬鉻處理)									2		
10	本體	鋁合金										2		
11	活塞桿密封環	NBR										2**	●	●
12	前蓋	鋁合金										2	●	
13	活塞桿襯套	—	軸承合金									2	●	
14	磁性環	磁石材										2	●	
15	彈簧	琴鋼線 SWP										2	●	
16	消音片	粉末冶銅										2	●	
17	本體固定螺栓	工具鋼 SCM										2		
18	孔用 C 型扣環 (後端)	不銹鋼		彈簧鋼							2	●		

*1. 當材質客製為軸承鋼時，板手處為二面巾。 *2. 工具鋼 SCM *3. 不銹鋼 *4. 單動押出型，活塞桿密封環的數量=0。

訂購代號 不含衝程料件

內徑	不含衝程料件
ø12	CP-MCJA-4-12(M)
ø16	CP-MCJA-4-16(M)
ø20	CP-MCJA-4-20(M)
ø25	CP-MCJA-4-25(M)
ø32	CP-MCJA-4-32(M)
ø40	CP-MCJA-4-40(M)
ø50	CP-MCJA-4-50(M)
ø63	CP-MCJA-4-63(M)
ø80	CP-MCJA-4-80(M)
ø100	CP-MCJA-4-100(M)

M: 附磁

修理包

內徑	修理包
ø12	PS-MCJA-4-12
ø16	PS-MCJA-4-16
ø20	PS-MCJA-4-20
ø25	PS-MCJA-4-25
ø32	PS-MCJA-4-32
ø40	PS-MCJA-4-40
ø50	PS-MCJA-4-50
ø63	PS-MCJA-4-63
ø80	PS-MCJA-4-80
ø100	PS-MCJA-4-100

MCJA 外觀尺寸 - 雙頭 / 複動型 $\phi 12 \sim \phi 100$

薄型 (治具) 氣壓缸



42

$\phi 12, \phi 16$

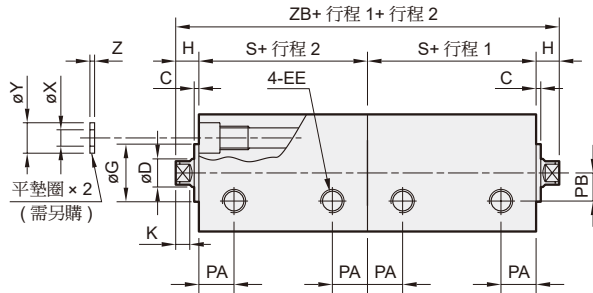
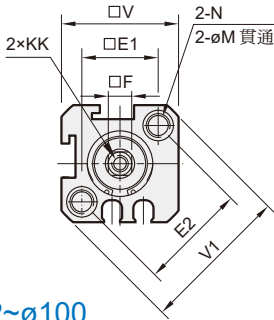

$\phi 20, \phi 25$

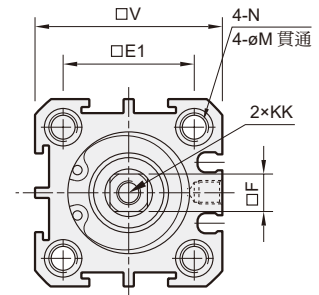

$\phi 32 \sim \phi 100$

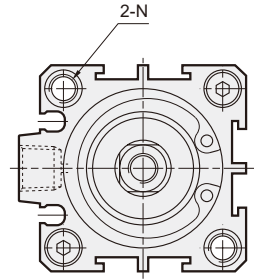
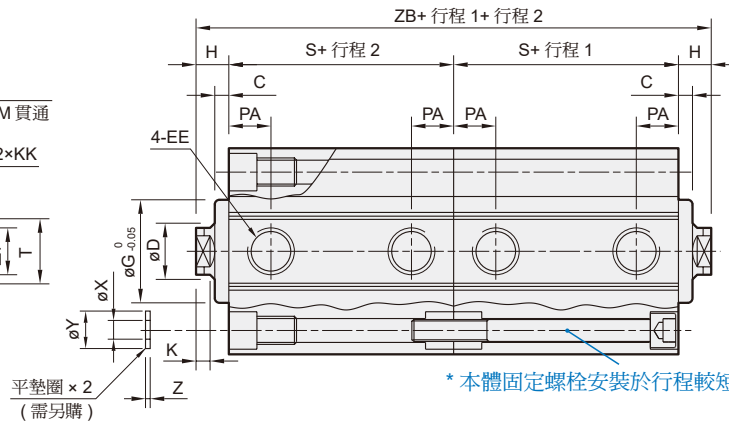
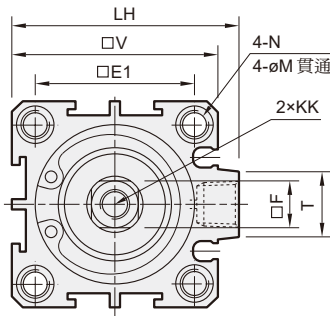

* 本體固定螺栓安裝於行程較短之一側

* 行程 1: 第一段行程 行程 2: 第二段行程

代號 內徑	AM	AQ	C	D	EE	E1	E2	F	G	H	H1	K
12	10	12	1	6	M5×0.8	16.3	23	5	11	5	17	3
16	10	12	1.5	6	M5×0.8	19.8	28	5	11	5.5	17.5	3
20	13	15	1.5	8	M5×0.8	24	—	6	15	5.5	20.5	3
25	15	17	2	10	M5×0.8	28	—	8	17	6	23	3
32	15	18	3	12	Rc1/8 (*1)	34	—	10	22	7	25	3
40	25	28	3	16	Rc1/8 (*1)	40	—	14	28	7	35	3
50	25	28	4	20	Rc1/4 (*2)	48	—	17	38	9	37	3
63	25	28	4	20	Rc1/4 (*2)	60	—	17	40	9	37	3
80	30	33	5	25	Rc3/8 (*3)	74	—	22	45	11	44	4
100	35	38	5	30	Rc3/8 (*3)	90	—	27	55	12	50	4

*1. 不附磁行程為 5mm 時 · EE=M5×0.8

*2. 不附磁行程為 5mm 時 · EE=Rc1/8

*3. 不附磁行程為 5mm 時 · EE=Rc1/4

41 桿端外牙

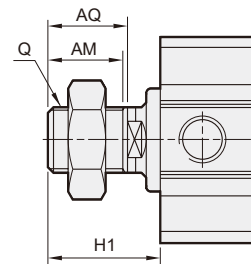

長行程無承窩孔

附磁型: 行程超過 100mm
不附磁型: 行程超過 110mm

$\phi 12 \sim \phi 100$

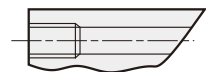

代號 內徑	KK	LH	M	N (固定孔)	PA	PB	Q	T	V	V1	X	Y	Z	不附磁型		附磁型	
														S	ZB	S	ZB
12	M3×0.5×6 深	—	4.3	ø6.5×4.5 深, M5×0.8×7.5 深	6.5	6	M5×0.8	—	25	32	3.2	6.3	1	17	44	27	64
16	M3×0.5×6 深	—	4.3	ø6.5×4.5 深, M5×0.8×7.5 深	7	6.5	M5×0.8	—	29	38	3.2	6.3	1	18.5	48	28.5	68
20	M4×0.7×8 深	—	4.3	ø6.5×4.5 深, M5×0.8×7.5 深	7.5	—	M6×1.0	—	34	—	3.2	6.3	1	19.5	50	29.5	70
25	M5×0.8×10 深	—	5.1	ø9×7 深, M6×1.0×10 深	8	—	M8×1.25	—	40	—	4.2	7.8	1	21	54	31	74
32	M6×1.0×12 深	48.5	5.1	ø9×7 深, M6×1.0×10 深	9	—	M10×1.25	14	44	—	4.2	7.8	1	24.5	63	34.5	83
40	M8×1.25×12 深	56.5	6.9	ø10.5×8 深, M8×1.25×12 深	10	—	M14×1.5	14	52	—	6.2	10.3	1.6	26	66	36	86
50	M10×1.5×15 深	70	6.9	ø11×8.5 深, M8×1.25×16.5 深	10	—	M18×1.5	19	62	—	6.2	10.8	1.6	28	74	38	94
63	M10×1.5×15 深	83	6.9	ø11×8.5 深, M8×1.25×16.5 深	12	—	M18×1.5	20	75	—	6.2	10.8	1.6	32	82	42	102
80	M14×1.5×20 深	102	10.5	ø14×10.5 深, M12×1.75×12 深	13	—	M22×1.5	27	94	—	8.2	13.8	1.6	41	104	51	124
100	M18×1.5×20 深	122	12.3	ø18.5×13 深, M14×2×17 深	17	—	M26×1.5	26	114	—	10.2	17.3	2	51	126	61	146