

MCKQI3 系列

ISO 15552 標準 PROFILE 不旋轉氣壓缸 (無繫緊桿型)



特點

■ 不旋轉，免給油

活塞桿採用六角軸心，故不旋轉。採用含油合金，特殊軸承襯套，使活塞桿無需給油。

■ 高品質，耐久佳

氣壓缸管採用鋁合金材質，經過氧化鋁膜處理，更具耐磨，耐蝕性。

■ 低噪音

增加墊片緩衝，降低氣缸撞擊的金屬聲及震動。

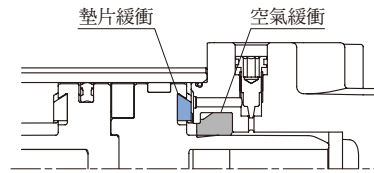

標準行程表

氣缸內徑	行程 (mm)	最大行程 (mm)
ø32,40	50,75,100,125,150,175,200,300,400,500	700

* 中間行程亦可承製，請洽業務人員。

鎖附扭力表

氣缸內徑	桿前螺牙	鎖附扭力值 (kgf·cm)
ø32	M10×1.25	190
ø40	M12×1.25	330

* 桿前螺牙鎖緊時參考上表，以免施扭矩過大造成活塞桿牙損壞斷裂。

* 鎖附扭力公差 ±5%

■ ISO 15552 標準規格

根據國際標準 ISO 15552 規格製作，屬無繫緊桿型，大多數零件可互相替換。

■ 埋入式傳感器

缸管四面均設計埋入式傳感器固定溝槽，可依實際使用需要變更傳感器安裝位置。

規格

型號	MCKQI3	
氣缸內徑 (mm)	32	40
使用流體	空氣	
使用壓力範圍	0.05~1 MPa	
耐壓力	1.5 MPa	
周圍溫度	-5~+60°C (不凍結)	
使用速度範圍	50~500 mm/sec	
活塞桿不迴轉精度	±0.5°	
容許迴轉扭力	2.5 kgf·cm	4.5 kgf·cm
傳感器	RCI (規格請參 8-14 頁)	

氣缸 / 訂購代號

MCKQI3 - 11 - 32 - 100M - T

型號

氣缸內徑

行程

M: 附磁石

型式

作動方式 / 桿端牙型

代號	記號	說明
1 1		複動外牙

* 特殊規格訂購請參 0-7 頁。

* Rc、NPT 牙型亦可承製，請洽業務人員。

T: 僅適用附磁石 (M)，組立 TA/TB 配件用氣缸





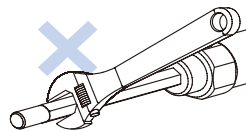

* 缸管、活塞桿、繫緊桿加長，增加副活塞。







⚠ 注意

避免施加迴轉力距於活塞桿。





■ 配件 & 接頭 / 訂購代號

代號	配件						桿前螺帽
	LB (安裝需購買 2 個)	CA	CB	CDB (另購 CB+ 插銷)	FAC	FBC	NUT
安裝示意 內徑							
ø32	LB-Q2-32	CA-Q2-32	CB-Q2-32	CDB-Q2-32	FAC-Q2-32		NUT-M10x1.25x5Hx17B
ø40	LB-Q2-40	CA-Q2-40	CB-Q2-40	CDB-Q2-40	FAC-Q2-40		NUT-M12x1.25x6Hx19B

代號	配件 <small>△ 需原廠組立出貨 (不建議自行組立)</small>			接頭		
	TA	TB	TC	Y	I	YS (Y+ 浮動彈簧插銷)
安裝示意 內徑						
ø32	TC-Q3-32			Y-Q2-32	I-Q2-32	YS-Q2-32
ø40	TC-Q3-40			Y-Q2-40	I-Q2-40	YS-Q2-40

■ 插銷 / 訂購代號

適用	YS 接頭	Y&I 接頭	CA&CB 配件
代號	PIN-S	PIN-Y-P (含開口銷)	PIN-CB-P (含開口銷)
圖示 內徑			
ø32	PIN-Q2-32-S	PIN-Q2-32-2-P	PIN-Q2-32-1-P
ø40	PIN-Q2-40-S	PIN-Q2-40-2-P	PIN-Q2-40-1-P

■ 訂購範例 / 自行組立

氣缸內徑 ø40 的 LB 配件、Y 接頭、插銷。

No.	訂購代號	數量
1	LB-Q2-40	2
2	Y-Q2-40	1
3	PIN-Q2-40-2-P	1

* 單獨訂購配件 / 接頭 / 插銷，請依上表訂購代號各別下單。

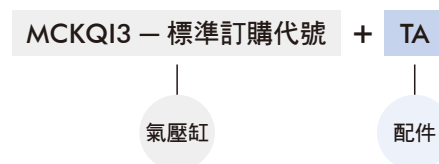

■ 訂購範例 / 原廠組立

△ 以符號「+」區隔氣壓缸與配件。



■ 重量表

單位: kg

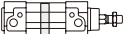
型號	基本重量	基本重量 (附磁)	每 25 mm
內徑			
ø32	0.507	0.513	0.065
ø40	0.758	0.770	0.088

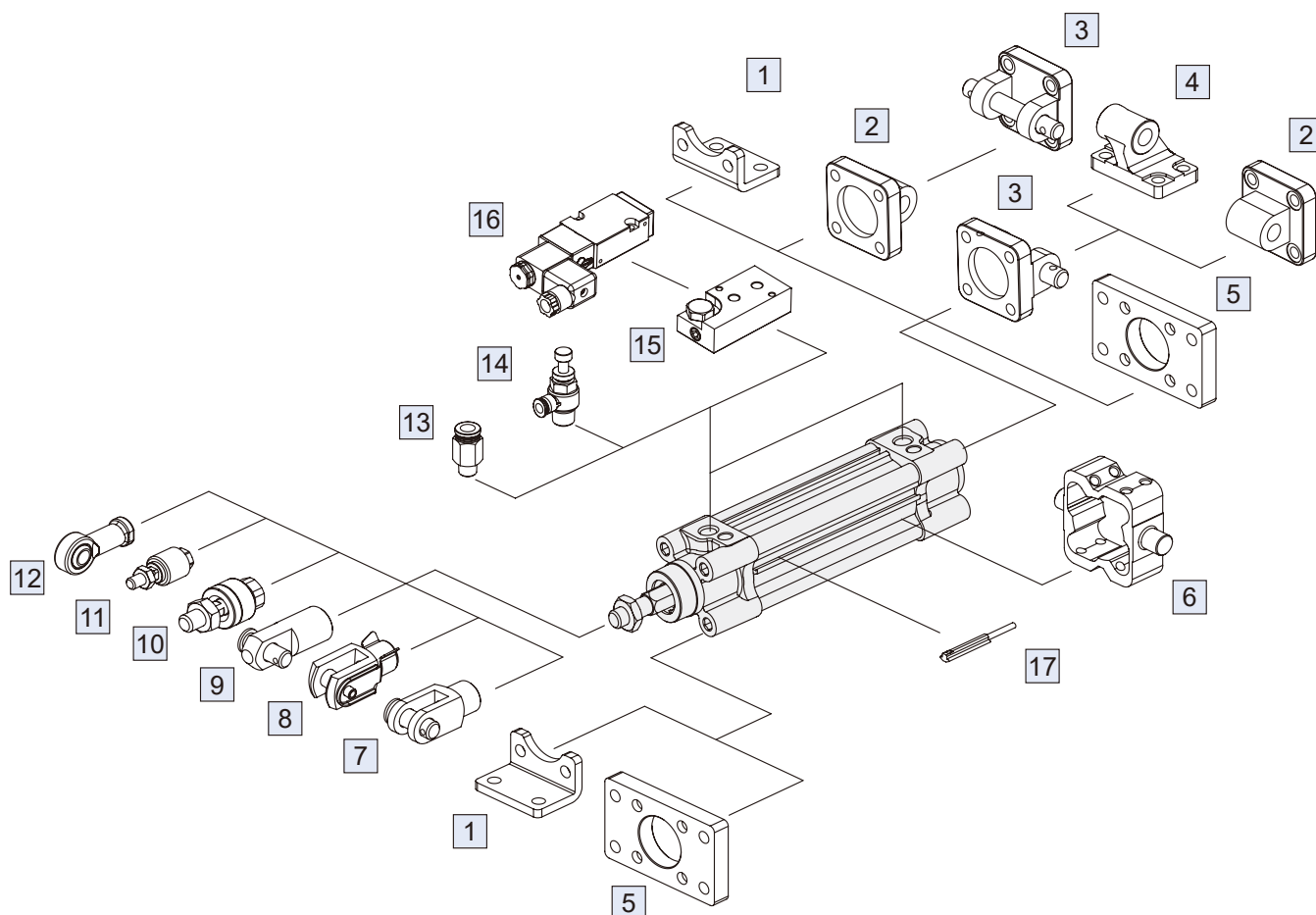

No.	安裝配件	材質	頁次
1	LB 安裝配件	碳鋼	1-83
2	CA 安裝配件	鑄鐵	1-86
	CA2 安裝配件	鋁合金	1-87
3	CB+PIN 安裝配件	鑄鐵 / 碳鋼	1-86, 57
	CB2+PIN 安裝配件	鋁合金	1-87, 57
4	CDB 安裝配件	鑄鐵	1-86
	CDB2 安裝配件	鋁合金	1-87
5	FAC/FBC 安裝配件	碳鋼	1-84
	FAC2/FBC2 安裝配件	鋁合金	1-85
6	TA/TB/TC 安裝配件	鑄鐵	1-88
7	Y+PIN 接頭配件	鑄鐵 / 碳鋼	1-57
8	YS 接頭配件	碳鋼	1-57

No.	安裝配件	材質	頁次
9	I+PIN 接頭配件	碳鋼	1-57
10	MFC 浮動接頭	碳鋼	8-2
11	MFCS 浮動接頭	碳鋼	8-5
12	PHS 魚眼接頭	碳鋼	8-6
13	PC 管接頭 (PISCO)	—	8-3 (第一冊)
14	JSC 調速器 (PISCO)	—	8-21 (第一冊)
15	MVSN-300-C 氣缸連結座*	鋁合金	1-66 (第一冊)
16	MVSN-220 / 300 電磁閥*	—	1-62, 64 (第一冊)
17	RCI 傳感器	—	8-14

* 僅適用內徑 $\phi 40$ 。

MCKQI3 內部構造及主要零件 / 外觀尺寸

ISO 15552 標準 PROFILE 不旋轉氣壓缸 (無繫緊桿型)

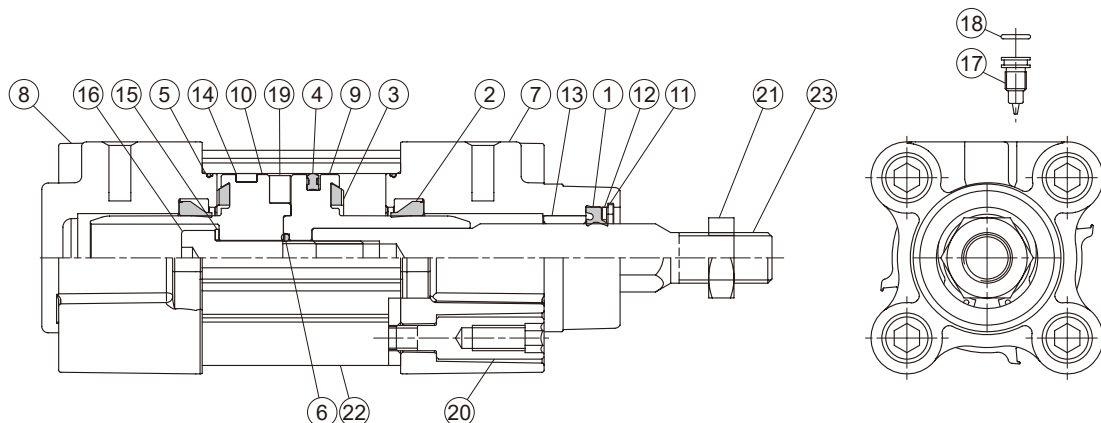

主要零件材質

No.	零件名稱	材質	數量	不含衝程料件 (內含)	修理包 (內含)
1	活塞桿密封環	NBR	1	●	●
2	緩衝環	NBR	2	●	●
3	緩衝墊片	NBR	2	●	●
4	活塞密封環	NBR	1	●	●
5	O 型環	NBR	2	●	●
6	O 型環	NBR	1	●	●
7	前蓋	鋁合金	1	●	
8	後蓋	鋁合金	1	●	
9	前活塞	鋁合金	1	●	
10	後活塞	鋁合金	1	●	
11	扣環	彈簧鋼	1	●	
12	墊圈	碳鋼	1	●	
13	襯套	軸承合金	1	●	
14	耐磨環	樹脂	1	●	
15	錐盤形墊圈	碳鋼	1	●*	
16	六角承窩螺栓	碳鋼	1	●	
17	針閥	銅合金	2	●	
18	O 型環	NBR	2	●	
19	磁性環	磁石材	1	●	
20	繫緊螺絲	碳鋼	8	●	
21	桿前螺帽	碳鋼	1	●	
22	缸管	鋁合金	1		
23	活塞桿	不銹鋼	1		

* 僅適用 $\phi 40$ 。

外觀尺寸

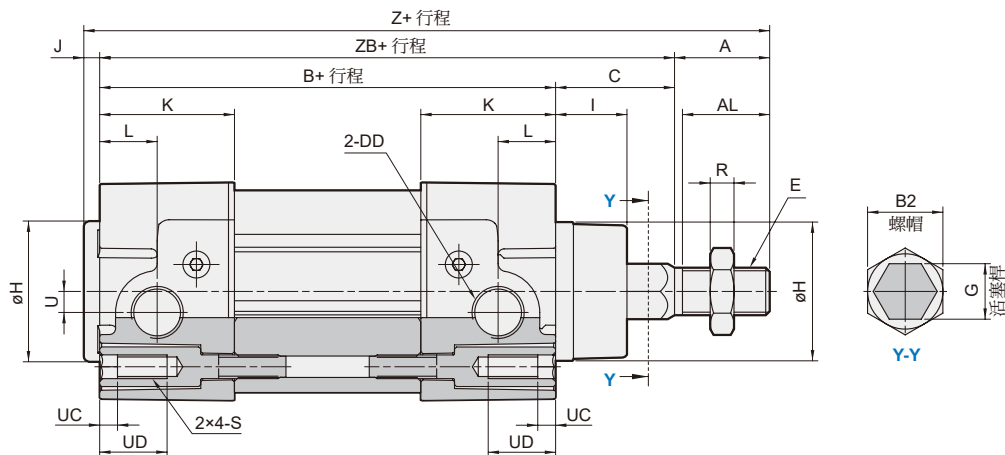
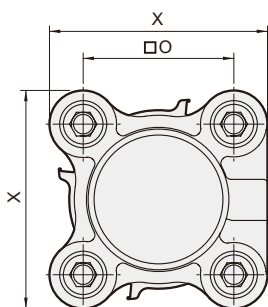

代號 內徑	A	AL	B	B2	C	DD	E	G	H	I	J	K	L	O	R	S	U	UC	UD	X	Z	ZB
32	22	19.5	94	17	26	G1/8	M10×1.25	12	30	15	4	30.5	20	32.5	5	M6×1.0	4.5	4.5	16	47	146	120
40	24	22	105	19	30	G1/4	M12×1.25	14	35	18	4	34	14.5	38	6	M6×1.0	5.3	4.5	16	55	163	135

■ 不含衝程料件 / 訂購代號

CP — MCKQI3 — □ — 40 M

型號

無：單軸

氣缸內徑
32, 40

M：附磁石

* Rc、NPT 牙型亦可承製，請洽業務人員。

■ 修理包 / 訂購代號

PS — MCKQI3 — □ — 40

型號

無：單軸

氣缸內徑
32, 40