

特點

- 高耐磨性、重量輕。
- 可承受所有方向的高負載和力矩。
- 可承受衝擊性負載和撞擊振動。

規格

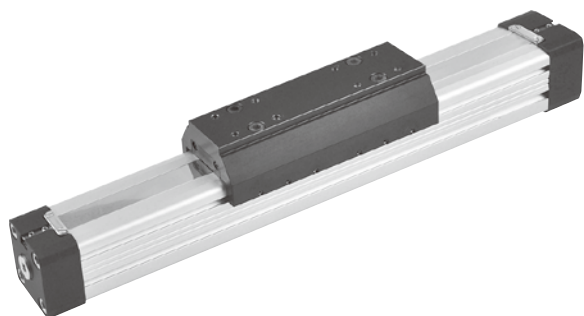

型號	MCRPLS			
作動方式	複動型			
氣缸內徑 (mm)	32	40	50	63
配管口徑尺寸	G1/4		G3/8	
配管口數	3			
使用流體	空氣			
使用壓力範圍	0.05~0.8 MPa			
行程範圍	100~2000 mm (*1)			
周圍溫度	-10~+80°C (不凍結)			
給油	給油或不需給油均可			
緩衝裝置	端點可調緩衝			
傳感器 (*2)	RNI / RPI	RCAL (規格請參 6-9 頁)		
傳感器固定座	-	HPL		

*1. 行程單位增減最小 1mm。

*2. RNI / RPI 傳感器規格請參 8-14 頁。

*3. 由於缸管非完全密閉，因此氣缸允許一定之洩漏量。
所有氣缸於出貨前，皆已通過氣密測試標準。

訂購代號

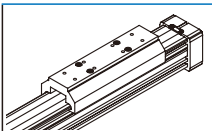

MCRPLS	—	90	V	—	32	—	0850	—	S
型號	型式	活塞密封環		氣缸內徑	行程	潤滑油			
	90 標準型	— NBR	V VITON	32 40 50 63	0100~2000 mm (4 碼)	— 標準油	S 低速油		

使用速度範圍

活塞密封環	潤滑油	使用速度範圍 (mm/s)
NBR	低速油	50~100
	標準油	100~1000 內
VITON	低速油	50~200
	標準油	200~1000 以上

* 可根據實際使用情況選擇合適的潤滑油類型。

重量表

型號	單位: g	
	基本重量 MCRPLS	每 100 mm 行程 MCRPLS
內徑		
ø32	2,160	379
ø40	3,880	594
ø50	5,400	648
ø63	10,840	1,182

安裝配件 / 訂購代號

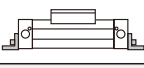
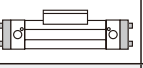
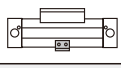
代號	LB (安裝需購買 2 個)	LB1 (安裝需購買 2 個)	MS (中間支承座)
安裝示意 內徑			
ø32	LB-P1-32	LB1-P1-32	MS-P3-32
ø40	LB-P1-40	-	MS-P3-40
ø50	LB-P1-50	-	MS-P1-50
ø63	LB-P1-63	-	MS-P1-63

* LB、LB1 安裝配件尺寸請參 6-7 頁。

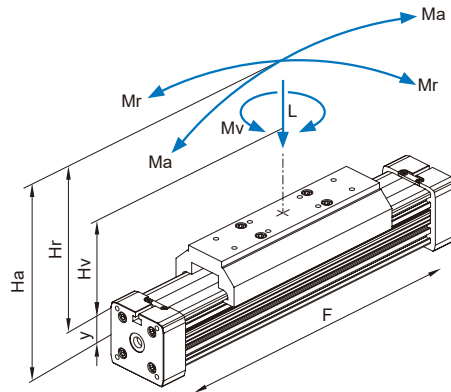

公式

$$M_a = F \times H_a$$

$$M_r = F \times H_r$$

$$M_v = F \times H_v$$

內徑	有效作用力 (N) 0.6 MPa	最大容許負載 (N)	最大容許彎曲力矩 (Nm)		最大容許扭矩 (Nm)
			Ma	Mr	
32	420	495	35	10	35
40	640	825	75	20	75
50	1000	1320	170	58	170
63	1550	1815	305	95	305

- 上述的力矩 (M_a max., M_r max., M_v max.) 與導軌的中心相關。負載力 (L) 是所有力的共同中心的質量。該中心的質量可以被放置在載台內部或外部。
- 一般情況下，連接載台經過動態負荷，必須考慮到計算所需要的活塞出力 (F)，和導軌系統。請使用以下計算公式。

$$\frac{M_a}{M_a \text{ max.}} + \frac{M_r}{M_r \text{ max.}} + \frac{M_v}{M_v \text{ max.}} + \frac{L}{L \text{ max.}} \leq 1$$

偏差度圖表

- $\phi 32\sim 63\text{mm}$ 最大距離 SL (m)

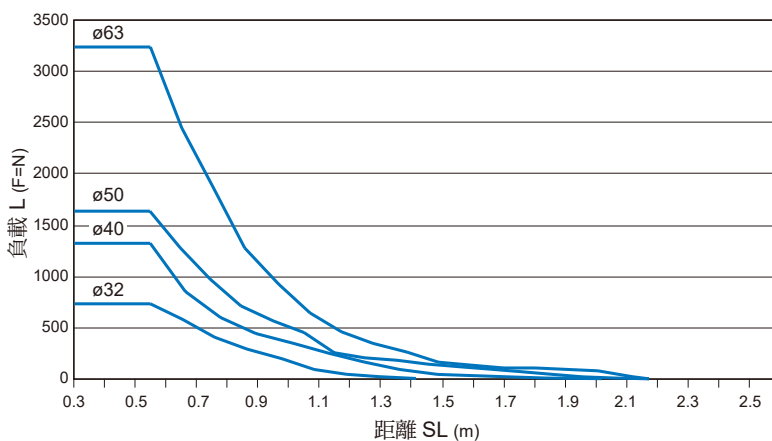

圖表訊息

- 支持間隔中之偏差量若在 0.5~1mm 範圍內，允許超出其極限值。
- 支持間隔中之偏差量若在 1~1.5mm (最大值) 範圍內，需降低其極限值。

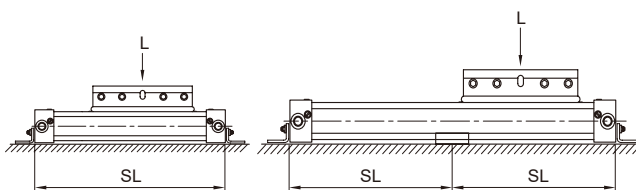

MCRPLS 外觀尺寸 & 安裝配件 $\phi 32 \sim \phi 63$



無桿缸

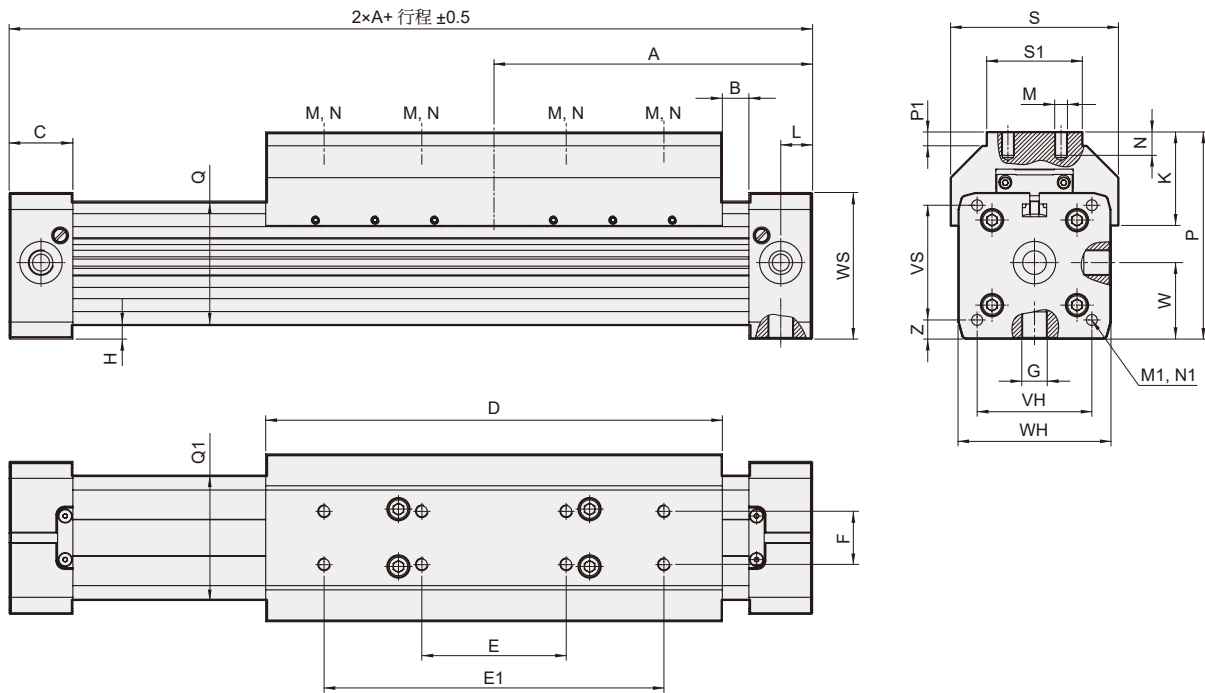

代號 內徑	A	B	C	D	E	E1	F	G	H	K	L	M	N	M1	N1
32	125	22.0	27	152	60	120	25	1/4	2.0	42.5	10.5	M5	10	M6	14
40	150	12.5	30	215	68	160	25	1/4	7.0	44.0	15.0	M8	10	M6	17
50	175	17.5	33	250	84	190	25	1/4	0.5	48.5	11.7	M8	10	M6	18
63	215	5.0	50	320	120	240	25	3/8	1.5	56.0	25.0	M8	14	M8	18

代號 內徑	P	P1	Q×Q1	S	S1	VH	VS	W	WH	WS	Z
32	81.5	6.5	52×51	66	40	36	40	30.0	52	56	8.0
40	97.5	6.5	58.5×59	79	45	54	54	36.0	72	69	9.0
50	110.0	6.5	77×78	92	50	70	70	43.5	80	80	4.0
63	137.0	5.0	102×102	116	50	78	78	62.5	106	106	14.5

MS 中間支承座 (2 個)

$\phi 32, \phi 40$

材質: 鋁合金

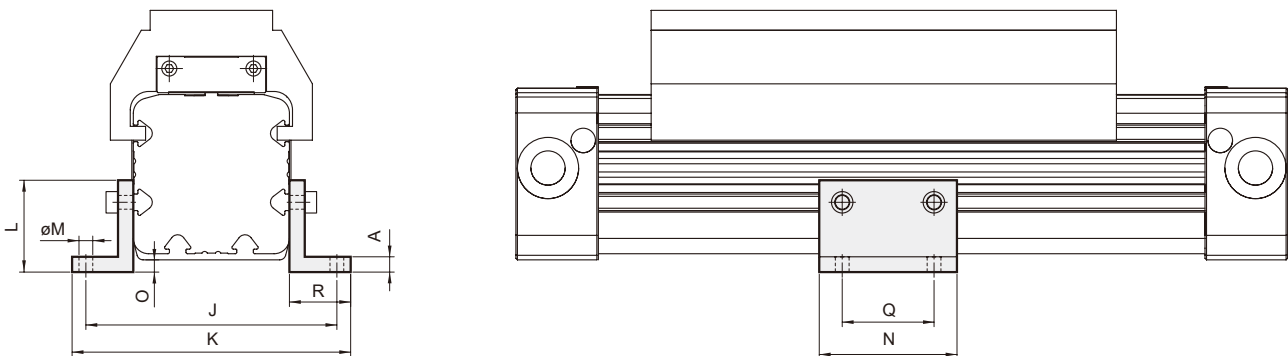

代號 內徑	A	J	K	L	M	N	O	Q	R	重量 (g)
32	5	82	91	30	$\phi 4.5$	45	6	30	20	53
40	5	90	99	25	$\phi 4.5$	45	8.5	30	20	47

LB 端蓋安裝支架

$\phi 16, \phi 25$
材質：碳鋼

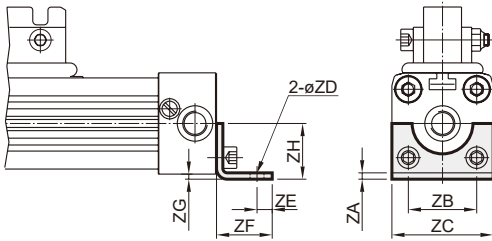

$\phi 32, \phi 40$
材質：鋁合金

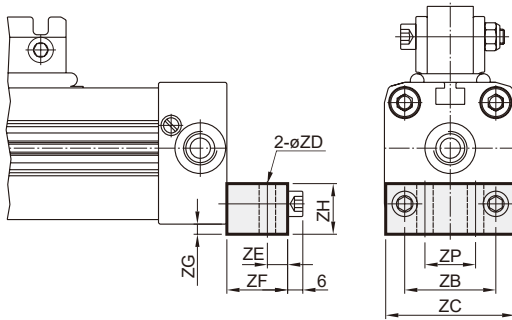

$\phi 50, \phi 63$
材質：鋁合金

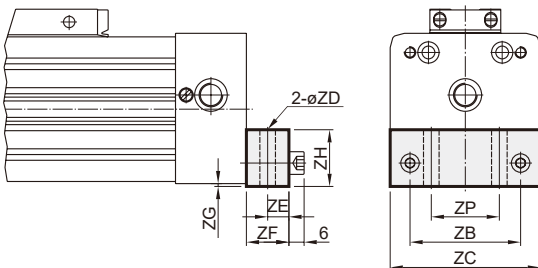

LB1 端蓋安裝支架

$\phi 32^*$
材質：鋁合金

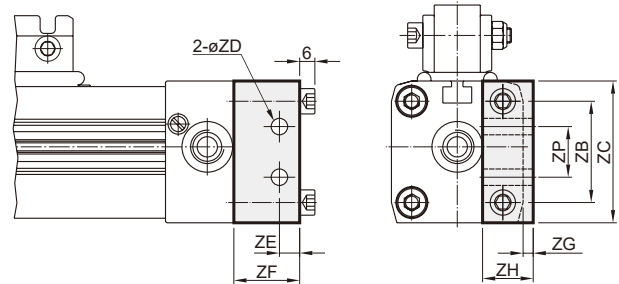

代號 內徑	ZA	ZB	ZC	ZD	ZE	ZF	ZG	ZH	ZP	重量 (g)
16	1.6	18	26	3.6	4	14	1.5	12.5	—	16
25	2.5	27	40	5.5	6	22	2.5	18	—	61
32	—	36	51	6.5	8	24	4	20	20	165
32*	—	40	56	6.5	8	26	4	20	20	189
40	—	54	71	9	11.5	24	2	20	30	210
50	—	70	80	9	12.5	25	2	25	45	293
63	—	78	106	11	15	30	2	40	48	730