

MEQYC-50 系列

電動缸－螺桿驅動 (附馬達)



Mindman



型號	MEQYC-50	
位置重複精度 (mm)	±0.01	
螺桿導程 (mm)	5	10
最高速度 (mm/s) ※1	250	500
最大可搬重量 (kg)	水平使用	15
	垂直使用	12
定格推力 (N)	565	283
標準行程 (mm) ※2	50~300 / 50 間隔	
馬達尺寸 (mm)	□42	
滾珠螺桿規格 (mm)	C7 φ 12	
防止迴轉精度 (θ) ※3	±1°	

※1. 行程超過 200 時，會產生螺桿偏擺，此時請將速度調降。

※2. 此處最高速度為軟體移動速度設定為 100% 時。

※3. 使用時請避免活塞桿承受迴轉扭力，因為有可能會造成防轉塊變形，導致自動開關反應異常，內部滑軌變形，進而造成增加作動阻抗。

出力桿的防止迴轉精度

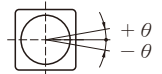

電動缸 / 訂購代號：

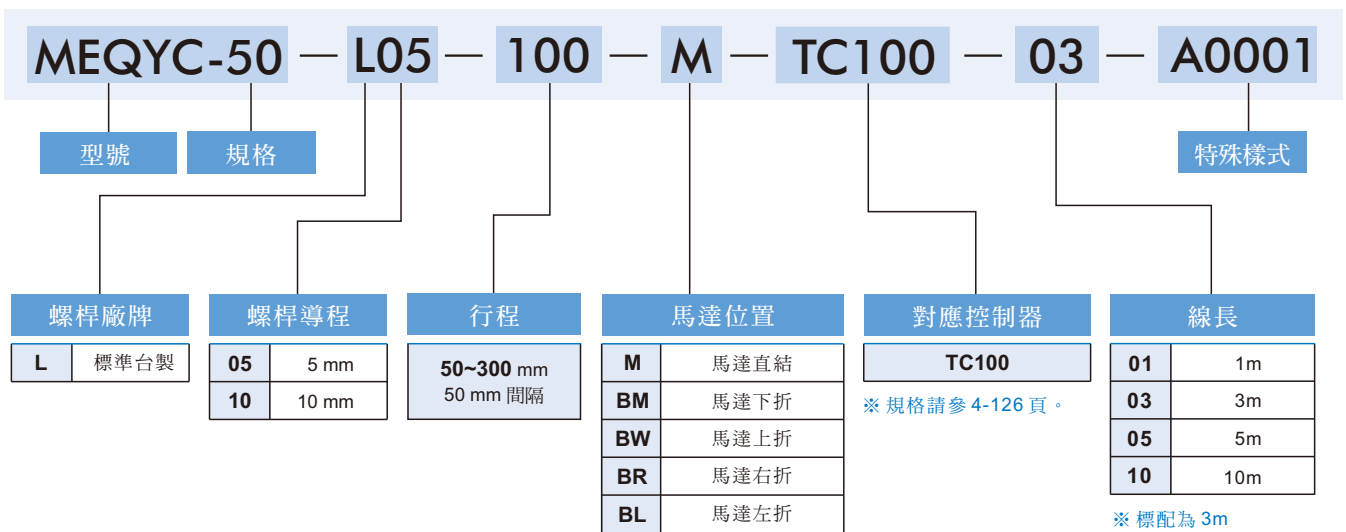

控制器 / 訂購代號：



速度-荷重曲線表：

水平使用

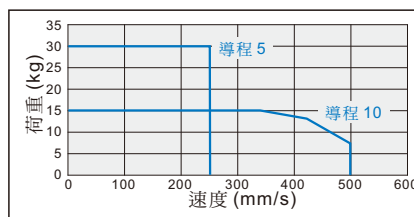

垂直使用

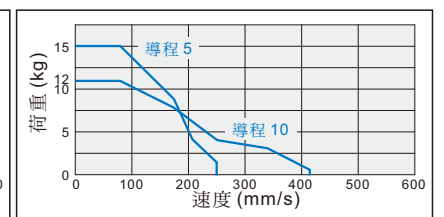

MEQYC-50 外觀尺寸

電動缸－螺桿驅動 (附馬達)

M

馬達直結

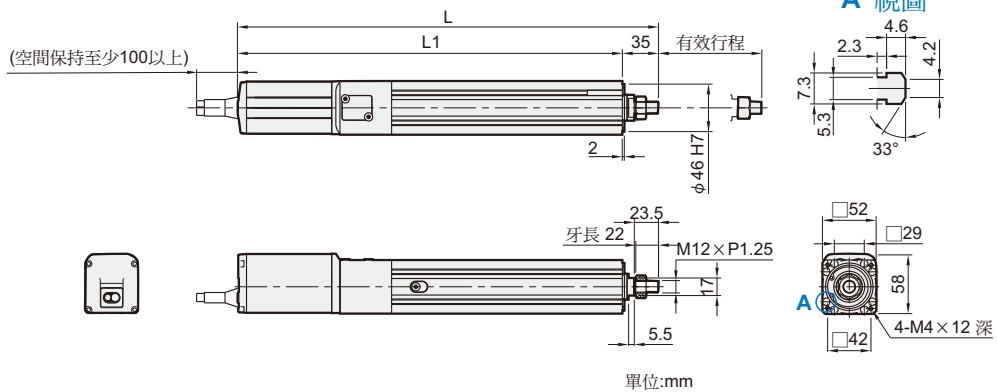

單位:mm

行程	50	100	150	200	250	300
L	358	408	458	508	558	608
L1	323	373	423	473	523	573
KG	2.62	2.88	3.14	3.4	3.67	3.84

BW

馬達上折

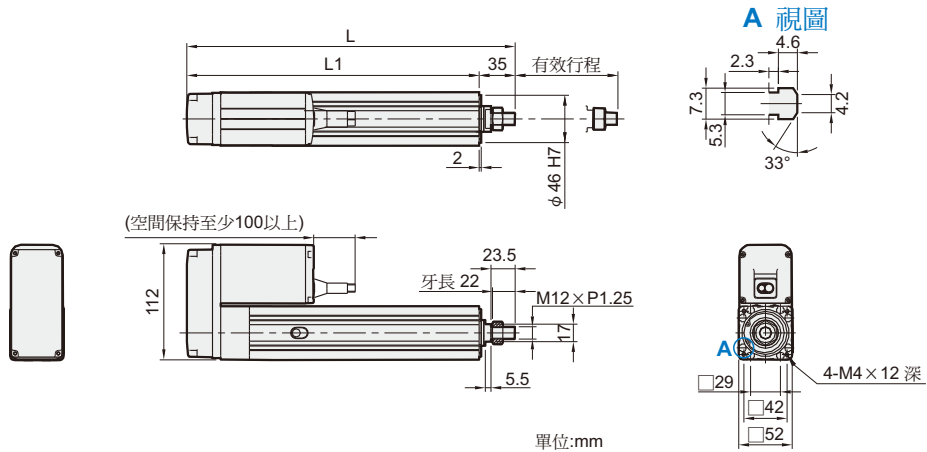

單位:mm

行程	50	100	150	200	250	300
L	260	310	360	410	460	510
L1	225	275	325	375	425	475
KG	3.62	3.88	4.14	4.4	4.67	4.84

BM

馬達下折

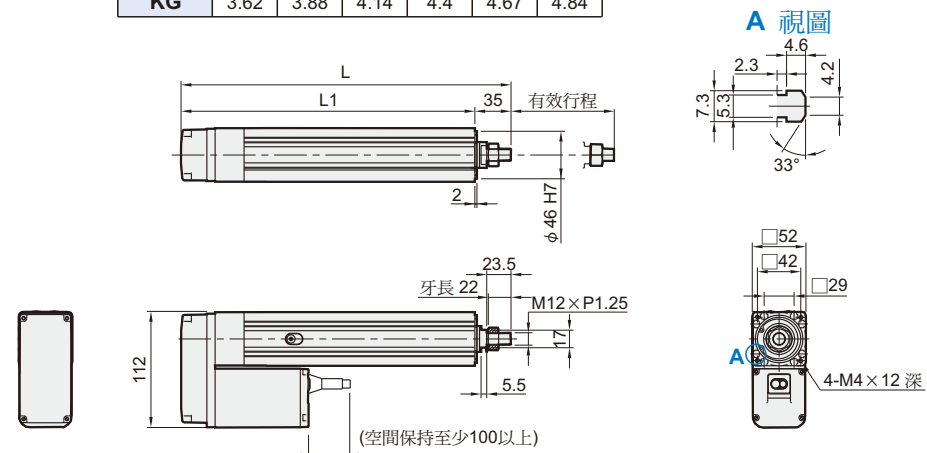

單位:mm

行程	50	100	150	200	250	300
L	260	310	360	410	460	510
L1	225	275	325	375	425	475
KG	3.62	3.88	4.14	4.4	4.67	4.84

MEQYC-50 外觀尺寸

電動缸－螺桿驅動 (附馬達)



BR

馬達右折

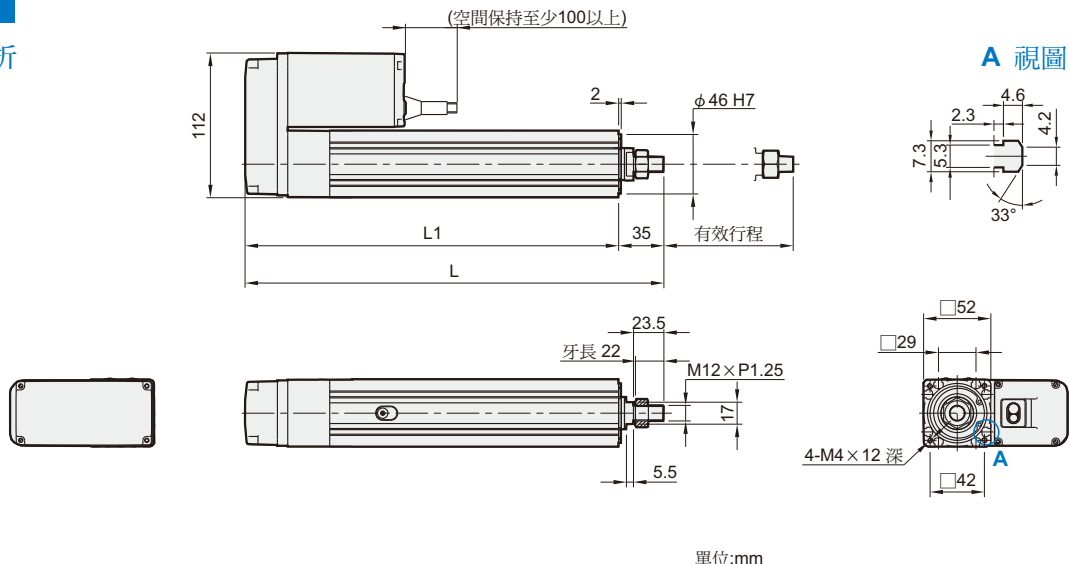

單位:mm

行程	50	100	150	200	250	300
L	260	310	360	410	460	510
L1	225	275	325	375	425	475
KG	3.62	3.88	4.14	4.4	4.67	4.84

BL

馬達左折

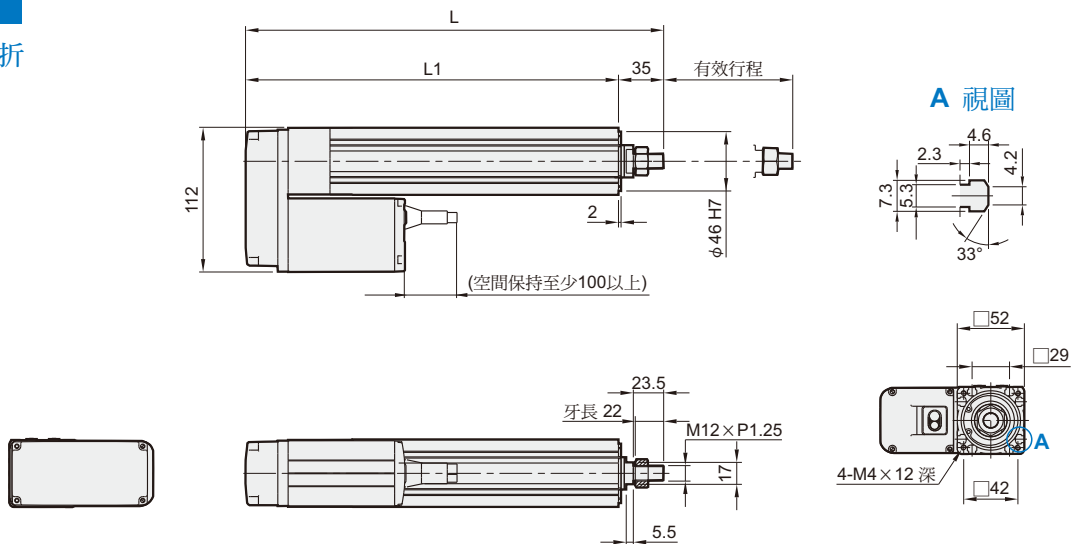

單位:mm

行程	50	100	150	200	250	300
L	260	310	360	410	460	510
L1	225	275	325	375	425	475
KG	3.62	3.88	4.14	4.4	4.67	4.84