

# MESS2 系列

微型電動缸 (附馬達)

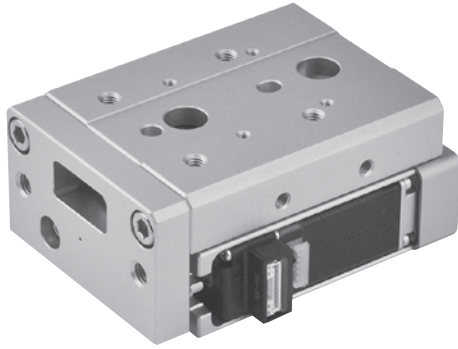

馬達類型 步進馬達

驅動類型 滾珠螺桿 + 皮帶

使用環境 標準

導軌類型 交叉滾子導軌

## 規格

型號		MESS2		
規格		16	25	
位置重複精度 (mm)		±0.02		
螺桿導程 (mm)		2	2	8
最高速度 *1	馬達 SM/ BM (mm/s)	≤50	≤100	≤400
	馬達 OBM (mm/s)	≤50		≤200
工作載重 *2	水平使用 (kg)	3	6	1.5
	垂直使用 (kg)	0.8	1.8	0.8
工作推力 *1,3,4	(N)	18 ~ 60	64 ~ 195	18 ~ 48
行程 (mm)		30 / 50 / 75 / 100		
馬達尺寸 (mm)		□20	□28	
控制器電壓		DC 24V±10%		
槽型光電傳感器		RLT (規格請參 5-16 頁)		

\*1. 速度和推力會根據電纜長度、負載、行程與安裝條件而變化。

\*2. 工作負載能力會根據速度提升而降低。

\*3. 推力誤差範圍 ±20%。

\*4. 推力輸出區間為 30%~90%。

## 訂購代號

**MESS2 - 16 L02 - 30 - CK10 03 N 015**

型號	規格	螺桿導程	行程	接點方式	I/O 線長	馬達電源 + 編碼線長	控制器	馬達
16	L02	2 mm	30	N	015	1 m *2	CK10	SM
	25	L02	50					
25	L02	2 mm	75	NPN	03	3 m	CM10 *1	OBM
		8 mm	100					
	L08	100 mm	05					

\* 不適用於 CM10

\* 標配為 1.5 m

\* 不適用於 CM10

\* 標配為 3 m

\*1. 需搭配傳感器。

\*2. 僅適用 CM10 / CM20 線長 1m。

\*3. 僅適用 CK10 線長 1.5m。

## 傳感器組 / 訂購代號

**RZ - ET1 - 10 - N**

傳感器組	傳感器接點型式
RZ	N
	P

\* 含 RLT 傳感器、螺栓、螺帽和線材 2m。

## 配件包 / 訂購代號

**AK - ES1 - 16 - 30**

配件包	規格	行程
AK	16	30
	25	50
		75
		100

\* 含光遮片、固定座、螺栓、螺帽。

# MESS2 性能圖表 & 配件



## 微型電動缸 (附馬達)

Mindman

### 速度 - 荷重曲線表

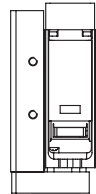
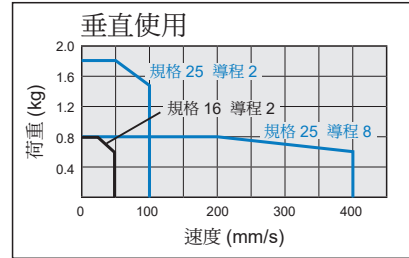
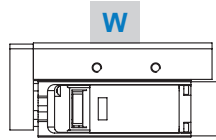
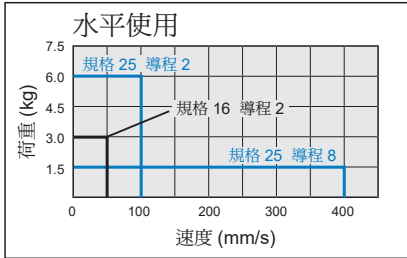

### 槽型光電傳感器安裝

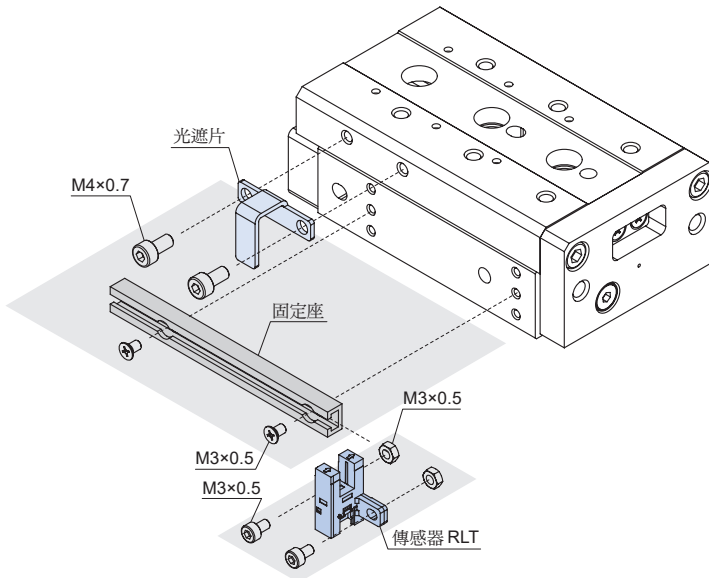

### 傳感器組

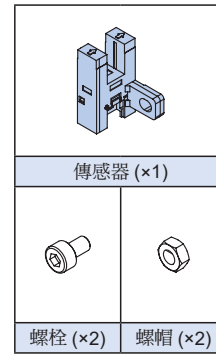

### 配件包

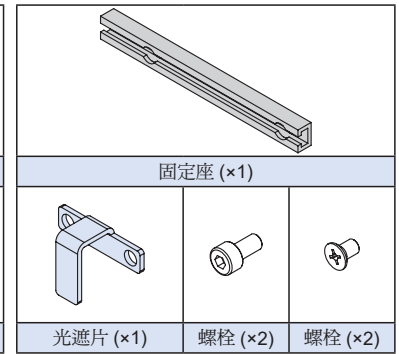

\* 附線材 2m

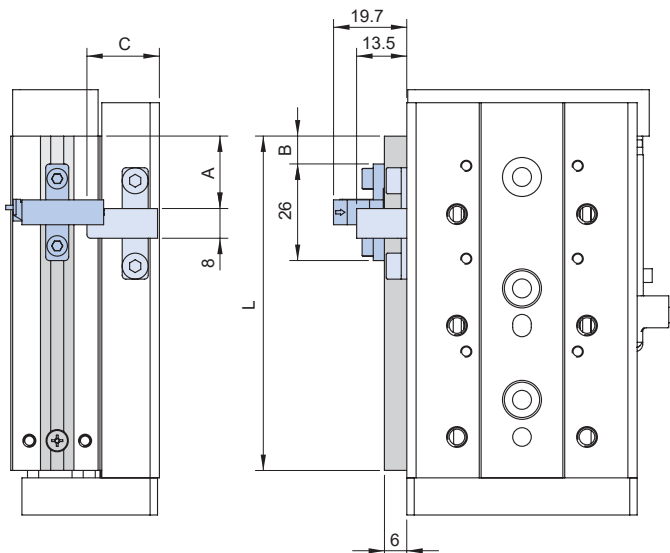

代號 行程 規格	A	B	C	L			
				30	50	75	100
16	19.5	7.5	19.5	65	90	140	188
25	25	13	36	80	103	144	185

# MESS2 外觀尺寸 16

## 微型電動缸 (附馬達)



mindman

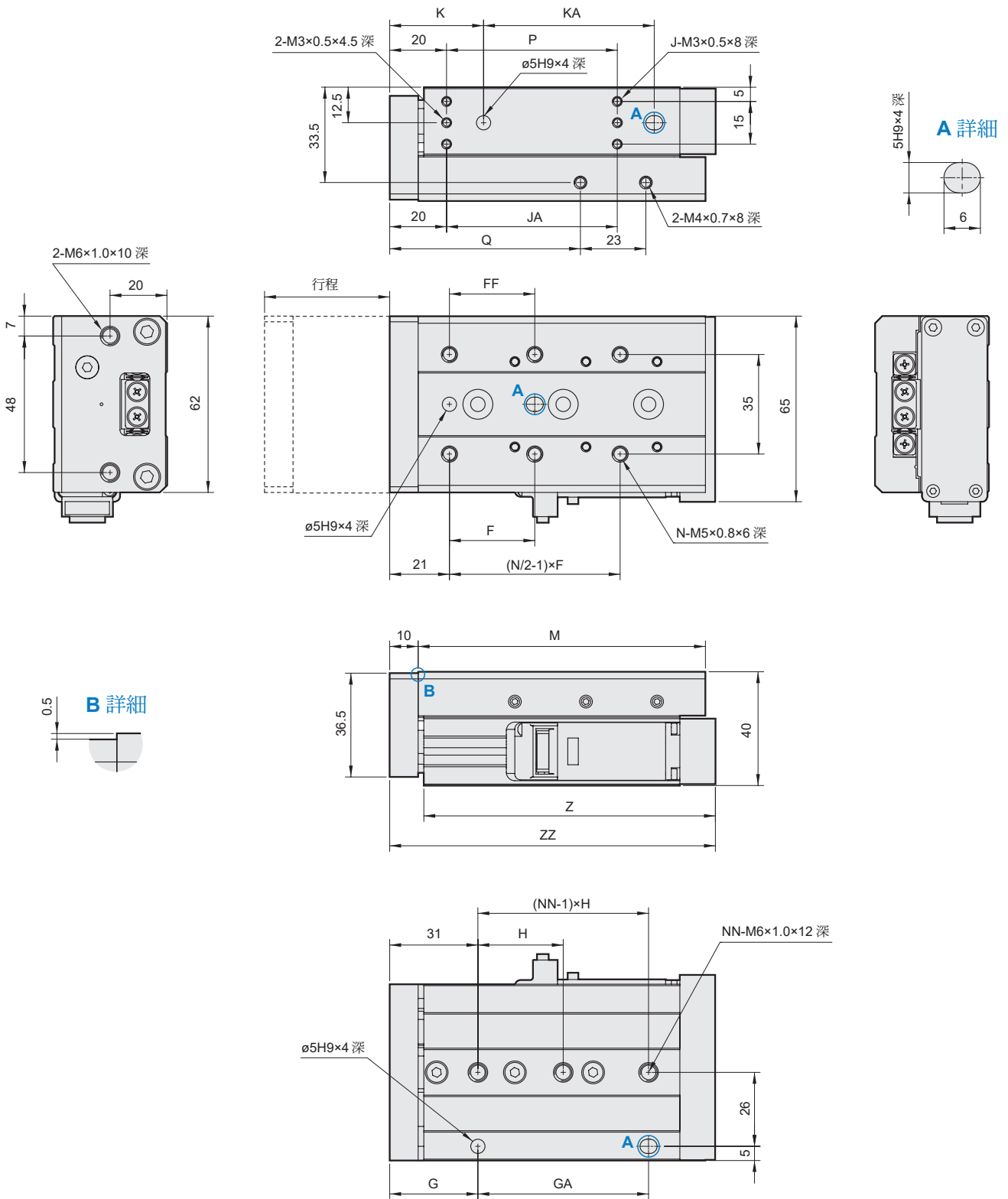

單位 : mm

行程	F	FF	G	GA	H	J	JA	K	KA	M	N	NN	P	Q	Z	ZZ	重量 (g)
30	35	35	27	40	40	4	40	29	40	76	4	2	40	47	77.5	89.5	641
50	30	30	31	60	30	4	60	33	60	101	6	3	60	67	102.5	114.5	840
75	55	55	31	70	35	6	60	33	70	151	6	4	120	114	152.5	164.5	1172
100	65	65	31	70	35	6	75	33	70	199	6	5	150	159	200.5	212.5	1503

# MESS2 外觀尺寸 25

## 微型電動缸 (附馬達)

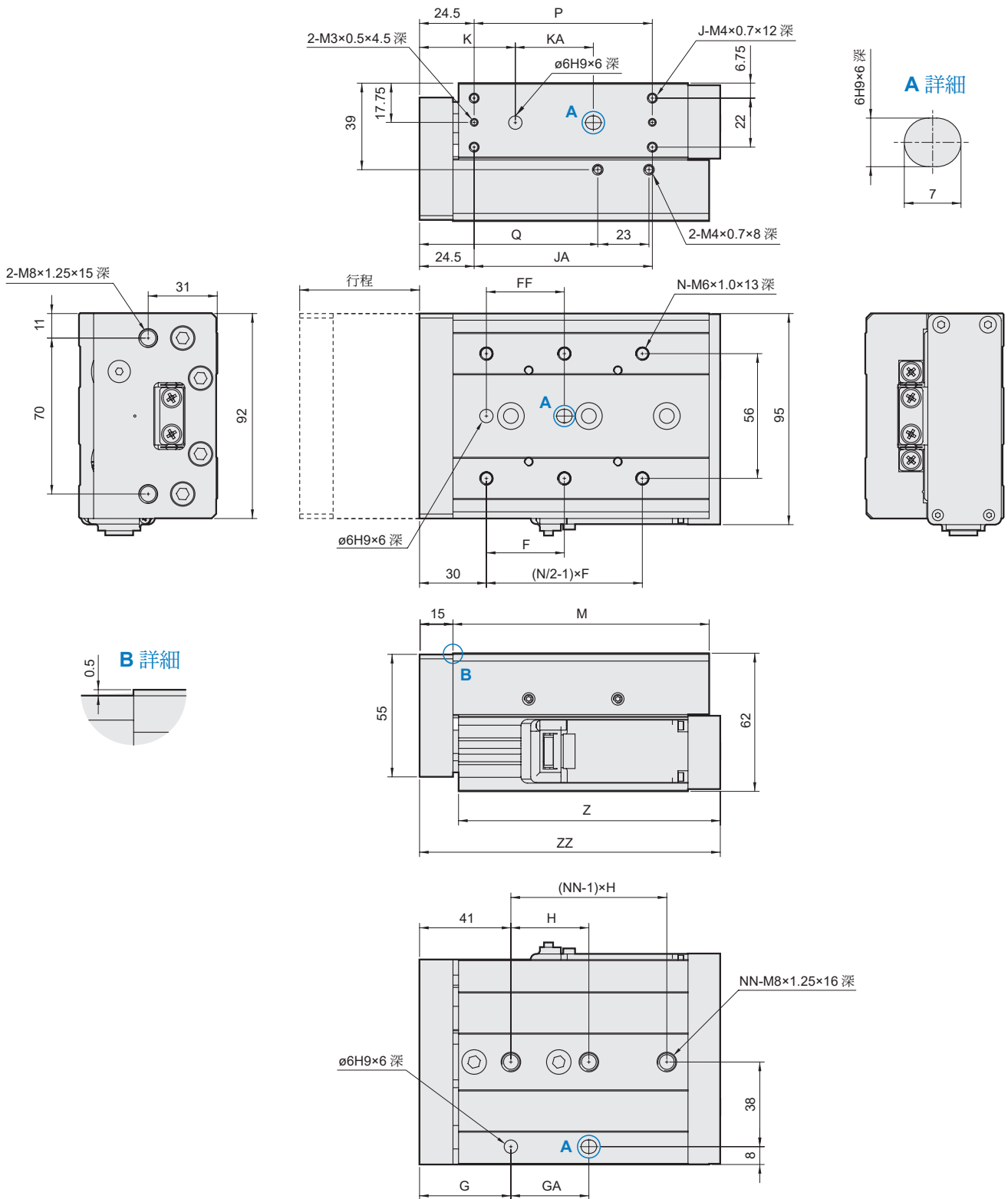

單位: mm

行程	F	FF	G	GA	H	J	JA	K	KA	M	N	NN	P	Q	Z	ZZ	重量 (g)
30	50	40	30.5	45	45	4	40	32.5	45	92	4	2	40	60	94.5	112	1743
50	35	35	41	35	35	4	80	43	35	115	6	3	80	80	117.5	135	2030
75	60	60	41	70	35	6	120	43	70	156	6	4	120	111	158.5	176	2680
100	70	70	41	70	35	6	160	43	70	197	6	5	160	134	199.5	217	3380