

METSC-6 系列

滑台電動缸－螺桿驅動 (附馬達)



規格：

| 型號 | METSC-6 | |
|----------------|----------------|------|
| 位置重複精度 (mm) | ±0.01 | |
| 螺桿導程 (mm) | 5 | 10 |
| 最高速度 (mm/s) ※1 | ≤250 | ≤500 |
| 最大可搬重量 (kg) | 水平使用 ≤30 | ≤15 |
| | 垂直使用 ≤10 | ≤6 |
| 定格推力 (N) | 565 | 283 |
| 標準行程 (mm) ※2 | 50~800 / 50 間隔 | |
| 馬達尺寸 (mm) | □42 | |
| 滾珠螺桿規格 (mm) | C7 φ 12 | |

※1. 行程超過 600 時，會產生螺桿偏擺，此時請將速度調降。
 ※2. 此處最高速度為軟體移動速度設定為 100% 時。

電動缸 / 訂購代號：

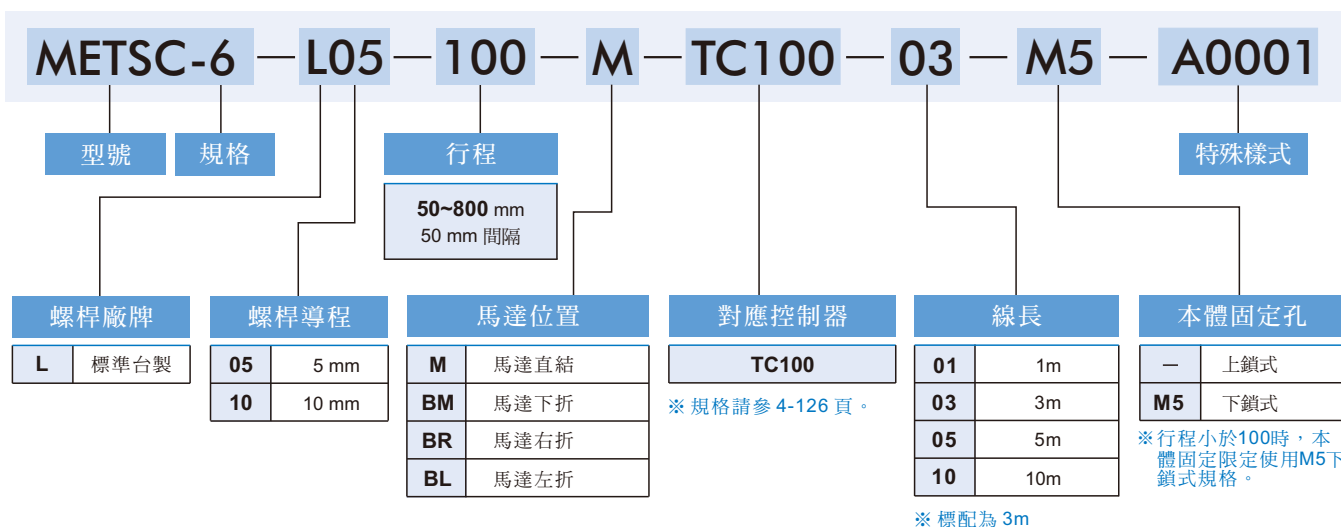

控制器 / 訂購代號：

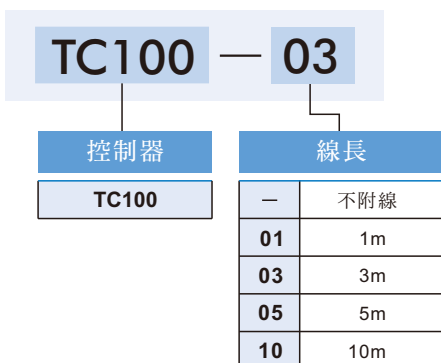

METSC-6 性能圖表

滑台電動缸－螺桿驅動 (附馬達)



速度-荷重曲線表：

水平使用

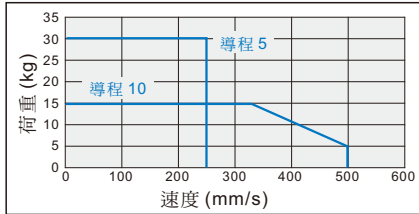

垂直使用

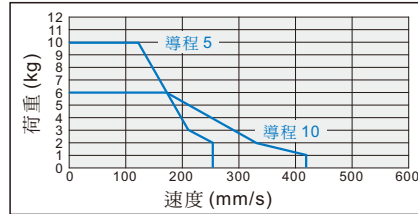

容許負載力矩表： N.m

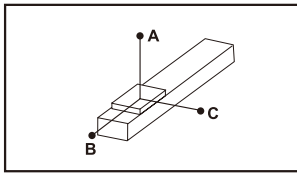

單位: mm

| 水平安裝 | | A | B | C |
|-------|------|-----|----|-----|
| 導程 5 | 10kg | 650 | 30 | 80 |
| | 20kg | 390 | 15 | 40 |
| | 30kg | 250 | 10 | 25 |
| 導程 10 | 5kg | 460 | 60 | 145 |
| | 10kg | 400 | 35 | 85 |
| | 15kg | 250 | 20 | 50 |

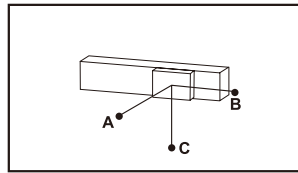

單位: mm

| 牆面安裝 | | A | B | C |
|-------|------|-----|----|-----|
| 導程 5 | 10kg | 75 | 30 | 650 |
| | 20kg | 45 | 17 | 450 |
| | 30kg | 25 | 10 | 250 |
| 導程 10 | 5kg | 150 | 60 | 650 |
| | 10kg | 90 | 35 | 420 |
| | 15kg | 95 | 22 | 270 |

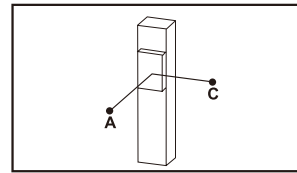

單位: mm

| 垂直安裝 | | A | C |
|-------|------|-----|-----|
| 導程 5 | 5kg | 90 | 90 |
| | 8kg | 60 | 60 |
| | 10kg | 50 | 50 |
| 導程 10 | 2kg | 150 | 150 |
| | 4kg | 100 | 100 |
| | 6kg | 75 | 75 |

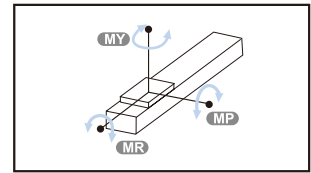

單位: N.m

| 水平使用時 | |
|-------|----|
| MY | 70 |
| MP | 80 |
| MR | 75 |

METSC-6 外觀尺寸

滑台電動缸－螺桿驅動 (附馬達)



M

馬達直結

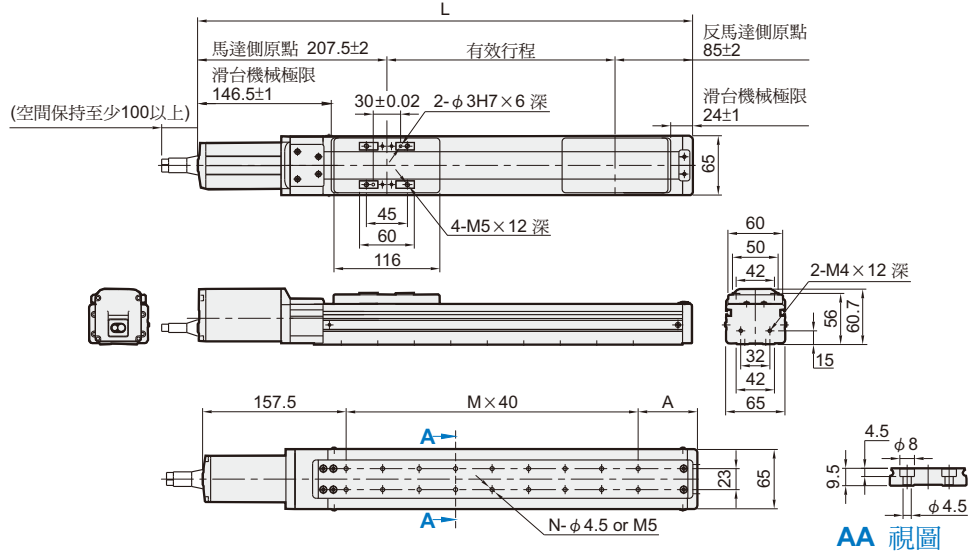

單位:mm

| 行程 | 50 | 100 | 150 | 200 | 250 | 300 | 350 | 400 | 450 | 500 | 550 | 600 | 650 | 700 | 750 | 800 |
|----|-------|-------|-------|-------|-------|-------|-------|-------|-------|-------|-------|-------|-------|-------|--------|--------|
| L | 342.5 | 392.5 | 442.5 | 492.5 | 542.5 | 592.5 | 642.5 | 692.5 | 742.5 | 792.5 | 842.5 | 892.5 | 942.5 | 992.5 | 1042.5 | 1092.5 |
| A | 65 | 35 | 45 | 55 | 65 | 35 | 45 | 55 | 65 | 35 | 45 | 55 | 65 | 35 | 45 | 55 |
| M | 3 | 5 | 6 | 7 | 8 | 10 | 11 | 12 | 13 | 15 | 16 | 17 | 18 | 20 | 21 | 22 |
| N | 8 | 12 | 14 | 16 | 18 | 22 | 24 | 26 | 28 | 32 | 34 | 36 | 38 | 42 | 44 | 46 |
| KG | 3.09 | 3.32 | 3.55 | 3.77 | 4 | 4.22 | 4.44 | 4.67 | 4.89 | 5.12 | 5.34 | 5.56 | 5.79 | 6.01 | 6.24 | 6.44 |

BM

馬達下折

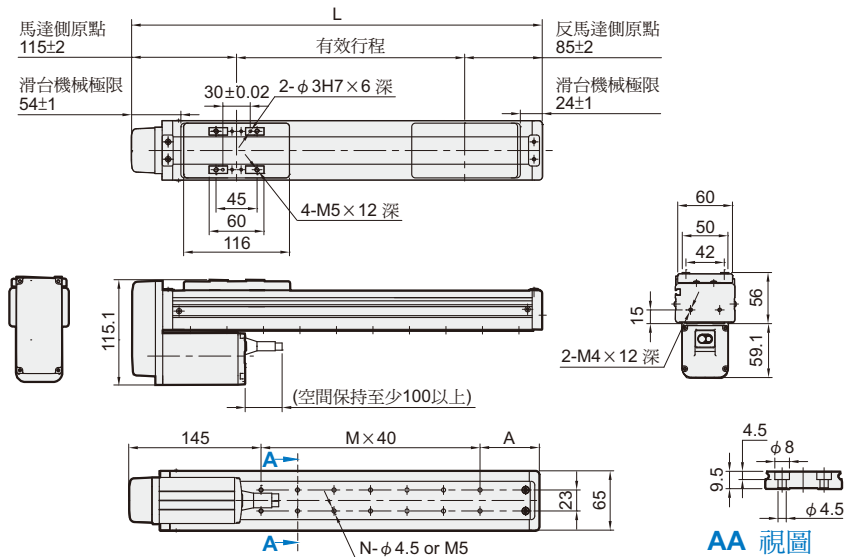

單位:mm

| 行程 | 50 | 100 | 150 | 200 | 250 | 300 | 350 | 400 | 450 | 500 | 550 | 600 | 650 | 700 | 750 | 800 |
|----|------|------|------|------|------|------|------|------|------|------|-----|------|------|------|-----|------|
| L | 250 | 300 | 350 | 400 | 450 | 500 | 550 | 600 | 650 | 700 | 750 | 800 | 850 | 900 | 950 | 1000 |
| A | 65 | 35 | 45 | 55 | 65 | 35 | 45 | 55 | 65 | 35 | 45 | 55 | 65 | 35 | 45 | 55 |
| M | 1 | 3 | 4 | 5 | 6 | 8 | 9 | 10 | 11 | 13 | 14 | 15 | 16 | 18 | 19 | 20 |
| N | 4 | 8 | 10 | 12 | 14 | 18 | 20 | 22 | 24 | 28 | 30 | 32 | 34 | 38 | 40 | 42 |
| KG | 3.13 | 3.36 | 3.59 | 3.81 | 4.04 | 4.27 | 4.49 | 4.72 | 4.94 | 5.17 | 5.4 | 5.62 | 5.85 | 6.07 | 6.3 | 6.49 |

METSC-6 外觀尺寸

滑台電動缸—螺桿驅動 (附馬達)



BL

馬達左折

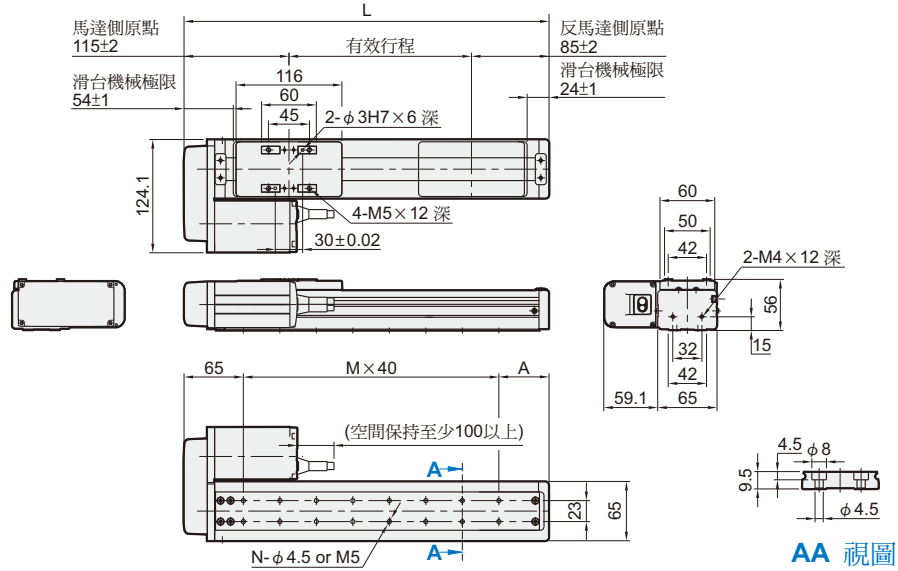

單位:mm

| 行程 | 50 | 100 | 150 | 200 | 250 | 300 | 350 | 400 | 450 | 500 | 550 | 600 | 650 | 700 | 750 | 800 |
|----|------|------|------|------|------|------|------|------|------|------|-----|------|------|------|-----|------|
| L | 250 | 300 | 350 | 400 | 450 | 500 | 550 | 600 | 650 | 700 | 750 | 800 | 850 | 900 | 950 | 1000 |
| A | 65 | 35 | 45 | 55 | 65 | 35 | 45 | 55 | 65 | 35 | 45 | 55 | 65 | 35 | 45 | 55 |
| M | 3 | 5 | 6 | 7 | 8 | 10 | 11 | 12 | 13 | 15 | 16 | 17 | 18 | 20 | 21 | 22 |
| N | 8 | 12 | 14 | 16 | 18 | 22 | 24 | 26 | 28 | 32 | 34 | 36 | 38 | 42 | 44 | 46 |
| KG | 3.13 | 3.36 | 3.59 | 3.81 | 4.04 | 4.27 | 4.49 | 4.72 | 4.94 | 5.17 | 5.4 | 5.62 | 5.85 | 6.07 | 6.3 | 6.49 |

BR

馬達右折

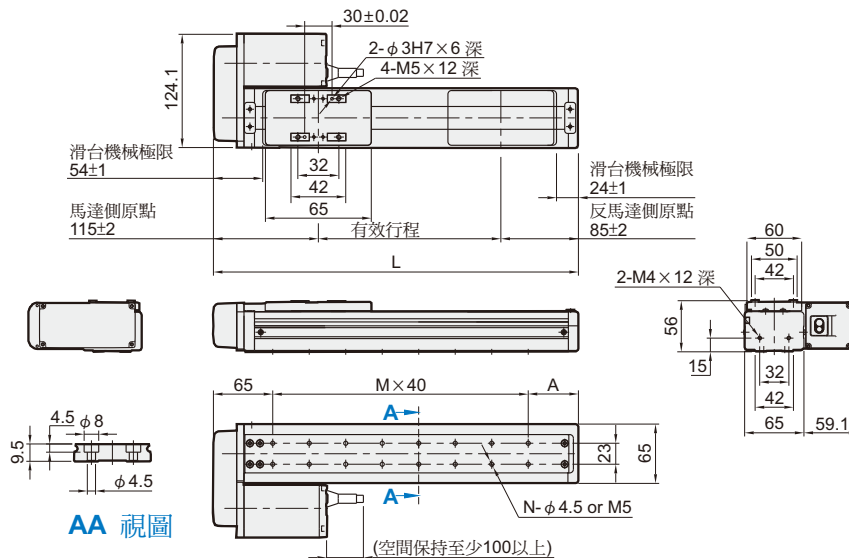

單位:mm

| 行程 | 50 | 100 | 150 | 200 | 250 | 300 | 350 | 400 | 450 | 500 | 550 | 600 | 650 | 700 | 750 | 800 |
|----|------|------|------|------|------|------|------|------|------|------|-----|------|------|------|-----|------|
| L | 250 | 300 | 350 | 400 | 450 | 500 | 550 | 600 | 650 | 700 | 750 | 800 | 850 | 900 | 950 | 1000 |
| A | 65 | 35 | 45 | 55 | 65 | 35 | 45 | 55 | 65 | 35 | 45 | 55 | 65 | 35 | 45 | 55 |
| M | 3 | 5 | 6 | 7 | 8 | 10 | 11 | 12 | 13 | 15 | 16 | 17 | 18 | 20 | 21 | 22 |
| N | 8 | 12 | 14 | 16 | 18 | 22 | 24 | 26 | 28 | 32 | 34 | 36 | 38 | 42 | 44 | 46 |
| KG | 3.13 | 3.36 | 3.59 | 3.81 | 4.04 | 4.27 | 4.49 | 4.72 | 4.94 | 5.17 | 5.4 | 5.62 | 5.85 | 6.07 | 6.3 | 6.49 |