

METSC 螺桿內部結構圖

滑台電動缸－螺桿驅動 (附馬達)

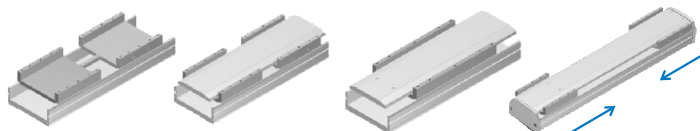

1 多樣滑座特注



雙滑座
(同動型)

雙滑座
(同向同動型)

滑座加長

滑座反向同動

2 專利加油嘴設計(選配)

業界唯一專利加油嘴設計，由滑座上單一加油嘴注油，可同時對螺帽及多組滑塊做注油保養，讓您在維修保養上更方便、省時。加油嘴可依客戶需求選擇安裝方向。

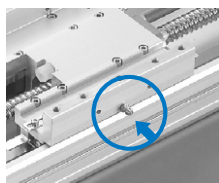

※此選配 METSC-10 / METSC-12 / METSC-13 限定

專利加油嘴設計
(專利註冊 仿冒必究)

3 馬達安裝位置

多方向馬達安裝位置可側選擇，讓機台設計更有彈性。

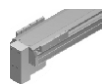

M
馬達直結

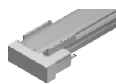

BL
馬達左折

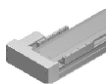

BR
馬達右折

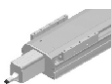

BM
馬達下折

4 伺服步進馬達

搭配高解析度解碼器 (Encoder) 的步進馬達，擁有閉迴路的控制架構，並有接近伺服馬達的性能，高轉速、高扭力、不失步。

5 馬達、編碼器一體式接頭設計

優勢：

1. 無中繼電纜省空間
2. 一體化設計更美觀

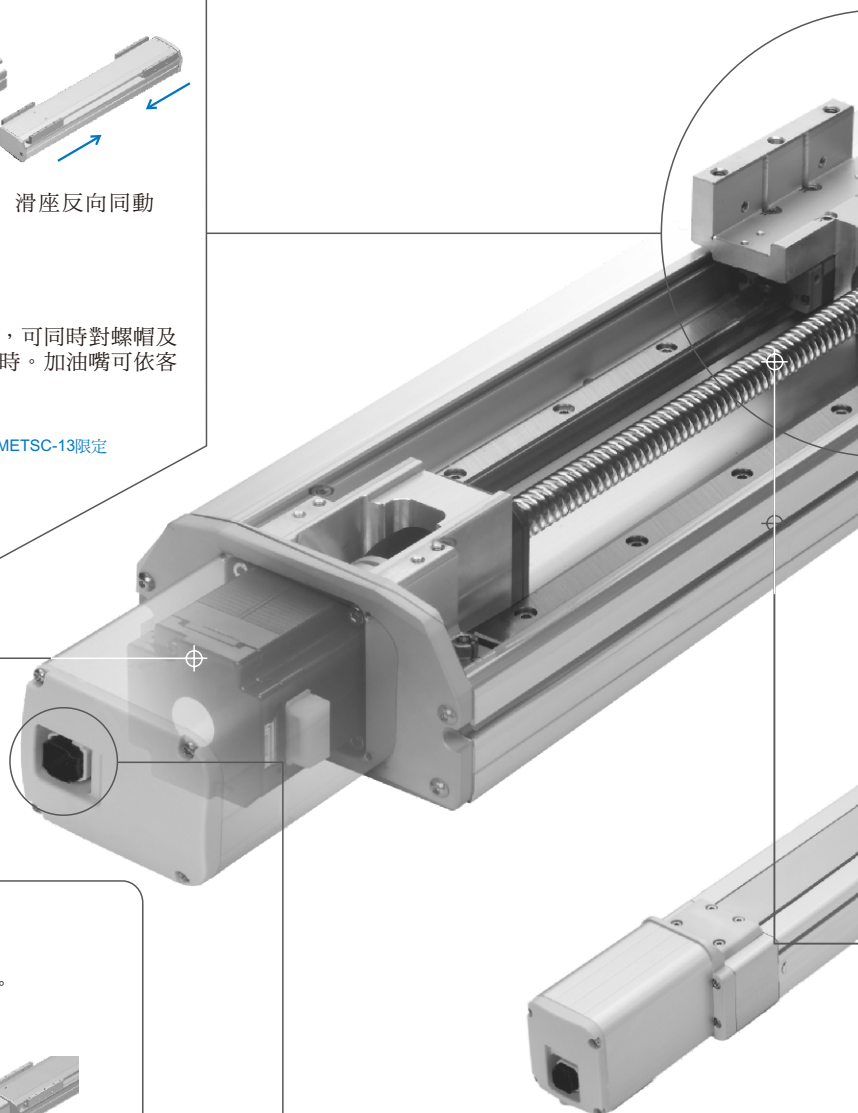

METSC 螺桿內部結構圖

滑台電動缸－螺桿驅動 (附馬達)

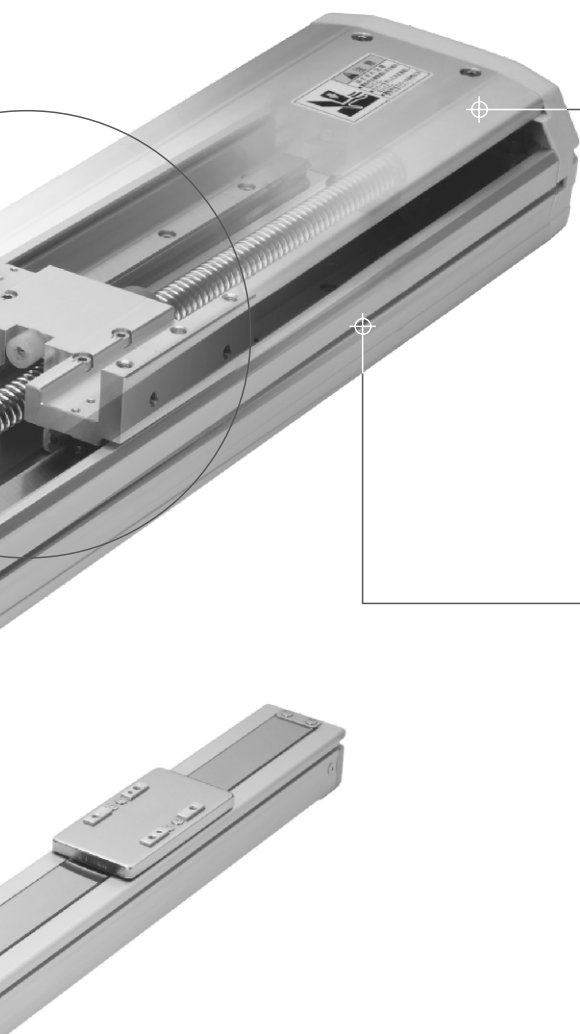

6 高剛性本體/高剛性上蓋

高剛性本體：

採用一體成形鋁擠型結構，並經元素分析得到最好的剛性與重量比之結構設計。

耐繞曲上蓋：

特殊抗繞曲設計，長行程使用時，上蓋不容易扭曲變形。

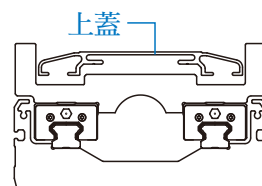

7 傳感器位置

傳感器位置可選配外掛型安裝方式。

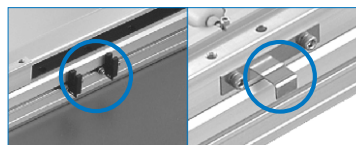

外掛傳感器

外掛傳感器感應片

8 螺桿導程

可依據不同的精度、速度，選配適用的螺桿規格與導程。

螺桿導程	
05	5 mm
10	10 mm
20	20 mm