

# MVHT 系列

截止閥



## 規格

型號	MVHT-302, MVHT-400		
配管口徑代號	8A	10A	15A
配管口徑尺寸	1/4	3/8	1/2
方口數	3(2) 口		
位置數	2 位置		
使用流體	空氣		
使用壓力範圍	0~1.5 MPa		
耐壓力	2 MPa		
周圍溫度	-5~+60°C (不凍結)		
重量	249 g, 220 g		

## 訂購代號

**MVHT - 302 - 3H - 8A - 1 - G**

型號

搭配型號  
(三點組合)

302: 搭配 MA\*\*302 系列  
400: 搭配 \*\*401, 403 系列

8A: 1/4  
10A: 3/8  
15A: 1/2

配管口螺牙

無: Rc 牙  
G: G 牙  
NPT: NPT 牙

2H: 2 方口  
3H: 3 方口  
(殘壓排出型)

MVHT-400 適用系列

1: 銀 (適用 MA\*\*401 系列)  
3: 白 (適用 MA\*\*401-W, MA\*\*403 系列)

# MVHT 外觀尺寸

截止閥



## MVHT-302

2H

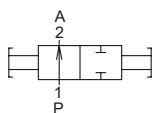

3H

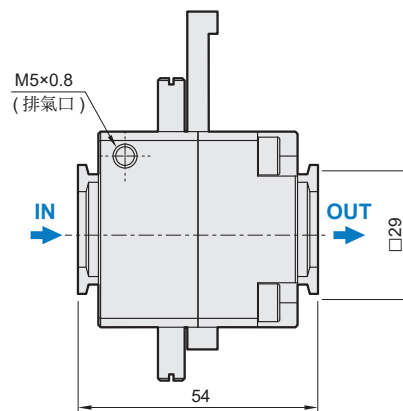
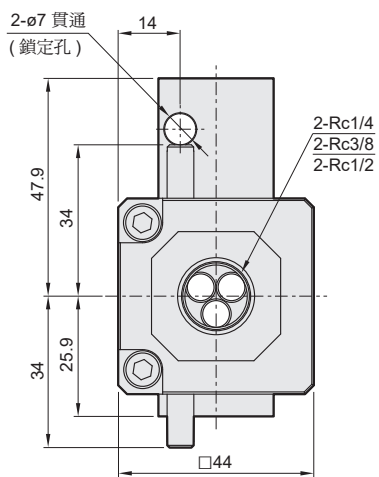
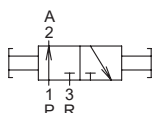

## MVHT-400

2H

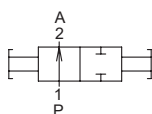

3H

