

MZL112 系列

多段式真空產生器



訂購代號

MZL112 - □ - □

型號

噴嘴口徑
12: 1.2 mm

附閥組合

無: 不附閥
A: 附供給閥, 破壞閥

真空用數位
壓力傳感器

無: 無壓力檢測部
NP: 真空用接頭
C1: MP43C-010-F1
C3: MP43C-030-F1
V1: MP43V-010-F1
V3: MP43V-030-F1

* 數位壓力傳感器 MP43
規格, 請參 5-16 頁。

特點

- 高效節能多級結構設計
- 可帶電磁閥控制和壓力開關
- 內置真空過濾器和消音器
- 帶有垂直和側向安裝孔

規格

型號	MZL112
噴嘴口徑	1.2 mm
最大吸入流量	100 ℓ/min
空氣消耗量	63 ℓ/min
最高真空壓力	-84 kPa
最高使用壓力	0.7 MPa
供給壓力範圍	0.2~0.5 MPa
標準供給壓力	0.4 MPa
使用溫度範圍	+5~+50°C
噪音	70 分貝
重量	450 g

供給閥 / 破壞閥 規格

機能	內部引導式 N.C.
使用壓力範圍	0.2~0.5 MPa
環境與流體溫度	+5~+50°C (不凍結)
應答時間 (0.5MPa 時)	25ms 以下
最大作動頻率	5Hz
手動操作	推壓回轉鎖定式 (使用螺絲刀操作)
引導排氣方式	個別排氣, 集中排氣
額定電壓	DC 24V
出線型式	L 型插座, 導線長 0.3m
給油	不需要
安裝方向	自由
耐衝擊 / 耐震動	150 / 30 m/s ²
保護構造	防塵

* 無指示燈及過電壓保護迴路。

MZL112 外觀尺寸

多段式真空產生器



不同真空壓力 (-kPa) 的真空流量 (ℓ/min)

供氣壓力	空氣消耗量	不同真空壓力 (-kPa) 的真空流量 (ℓ/min)										最大真空壓力
		0	10	20	30	40	50	60	70	80		
0.4 MPa	63 ℓ/min	100	65	26	20	18.5	13	8	5	2.8	-84 kPa	
		0	10	20	30	40	50	60	70	80		

不同真空壓力 (-kPa) 的抽氣時間 (s/ℓ)

供氣壓力	空氣消耗量	不同真空壓力 (-kPa) 的抽氣時間 (s/ℓ)										最大真空壓力
		10	20	30	40	50	60	70	80			
0.4 MPa	63 ℓ/min	0.05	0.17	0.4	0.67	1.07	1.63	2.46	3.9	-84 kPa		
		10	20	30	40	50	60	70	80			

真空特性表

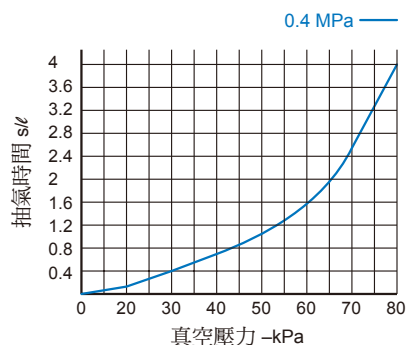
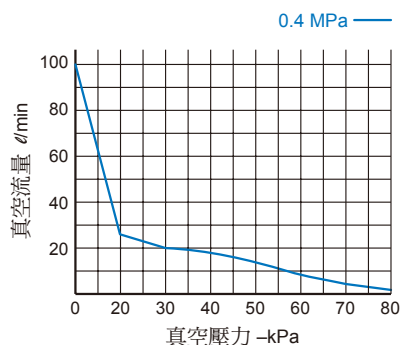

MZL112 外觀尺寸

多段式真空產生器



MZL112

標準型

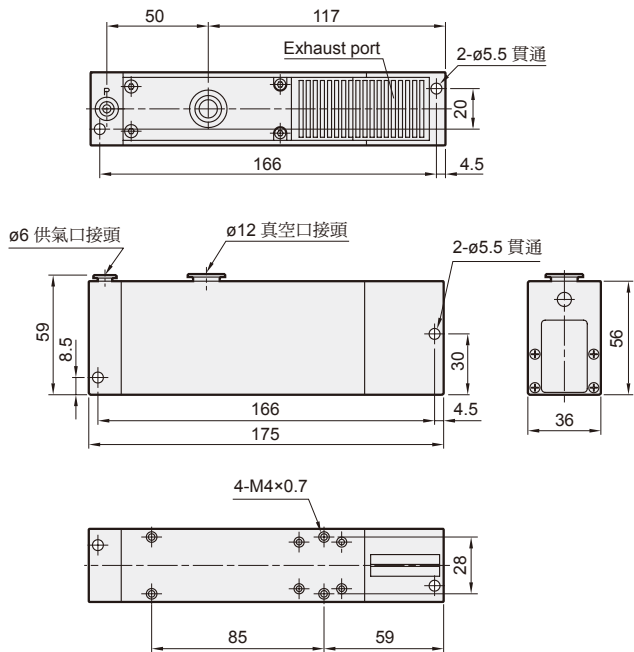

MZL112-A-NP

附真空用接頭

MZL112-A-C*

附高精度數位壓力傳感器

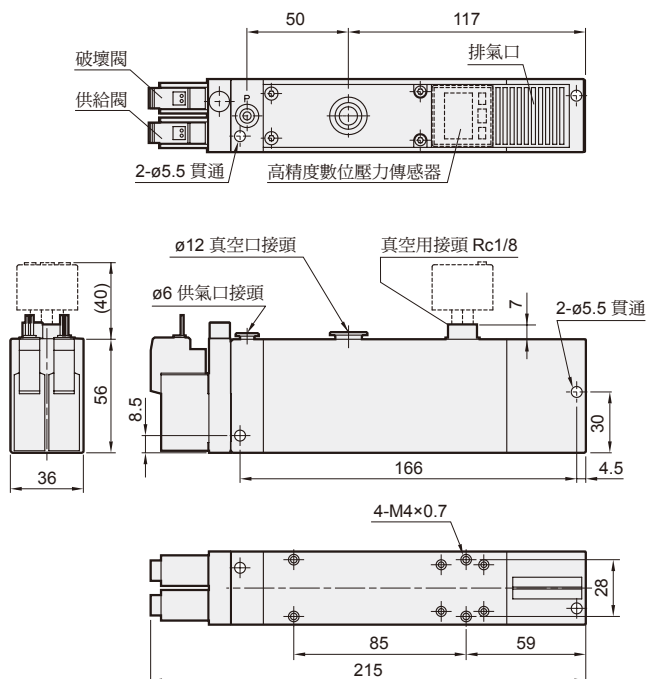

MZL112-NP

附真空用接頭

MZL112-C*

附高精度數位壓力傳感器

