

MAF302 serie

UNIDAD DE AIRE (FILTRO / SEPARADOR DE AGUA)



Symbol



Especificación

Modelo	MAF302		
Diámetro interior	8A	10A	15A
Tamaño del puerto	1/4	3/8	1/2
Medio	Aire		
Rango de presión de funcionamiento (*1)	0.05~1 MPa		
Presión de prueba	1.5 MPa		
Temperatura ambiente	-5~+60°C (Sin congelación)		
Capacidad de drenaje	35 cm ³		

Filtro	MAF302
Elemento filtrante	Estándar: 5µm, Opción: 40µm
Peso	335 g
Separador de agua	MAF302G
Tasa de eliminación (*2)	99±1%
Caudal máx. l/min(ANR) (*3)	550 1280
Peso	345 g

Ejemplo de pedido

MAF302G – 8A – ND – – – –

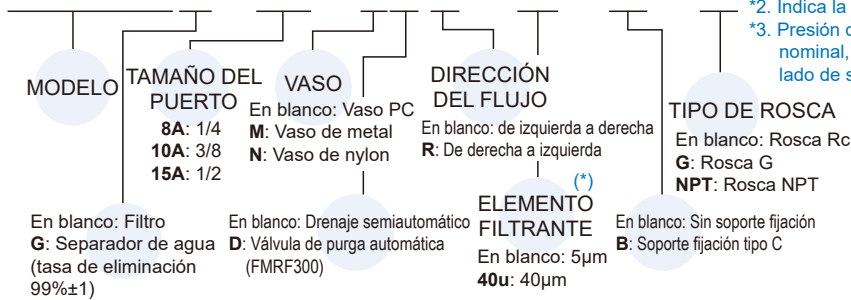

*1. La unidad estándar contiene una función de drenaje semiautomático cuando la presión de funcionamiento es inferior a 0,05 MPa.

Elija auto-drenaje FMRF300, el rango de presión es 0.15 ~ 1 MPa

*2. Indica la relación de eliminación de gotas de agua al flujo nominal.

*3. Presión de entrada: 0,7 MPa. Cuando el fluido fluye excediendo el flujo nominal, el condensado acumulado puede ascender y fluir hacia el lado de salida.

Características del Separador de agua

- Las gotas de agua se eliminan por acción de la fuerza centrífuga. Este producto puede eliminar las gotas de agua del aire comprimido, pero no puede eliminar la humedad contenida (vapor de agua).
- No se requiere elemento filtrante. Relación de eliminación de gotas de agua: 99%

Características de flujo

MAF302 (Filtro)

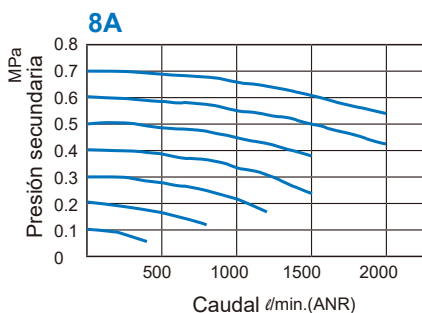

MAF302G (separador de agua)

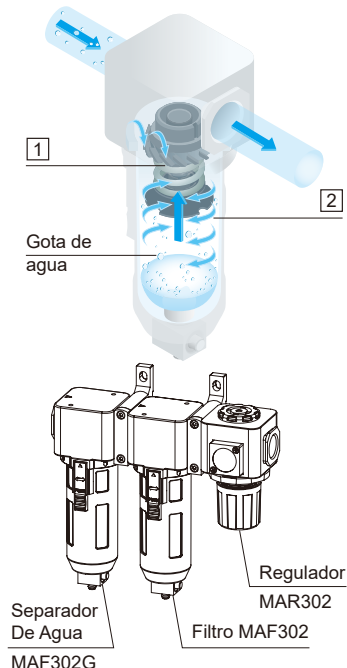
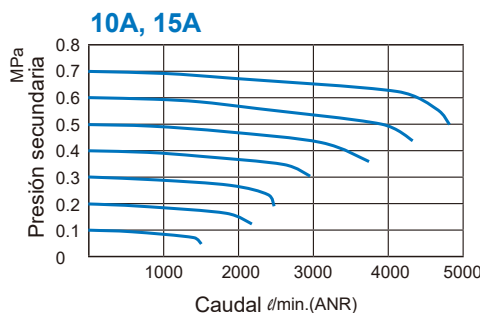
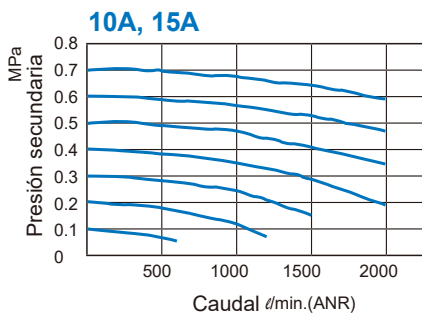
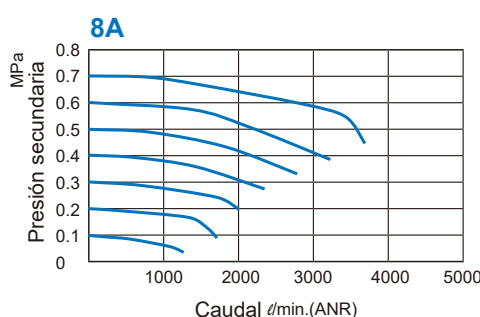

Ejemplo de Montaje

MAF302 Dimensiones



UNIDAD DE AIRE (FILTRO / SEPARADOR DE AGUA)

mindman

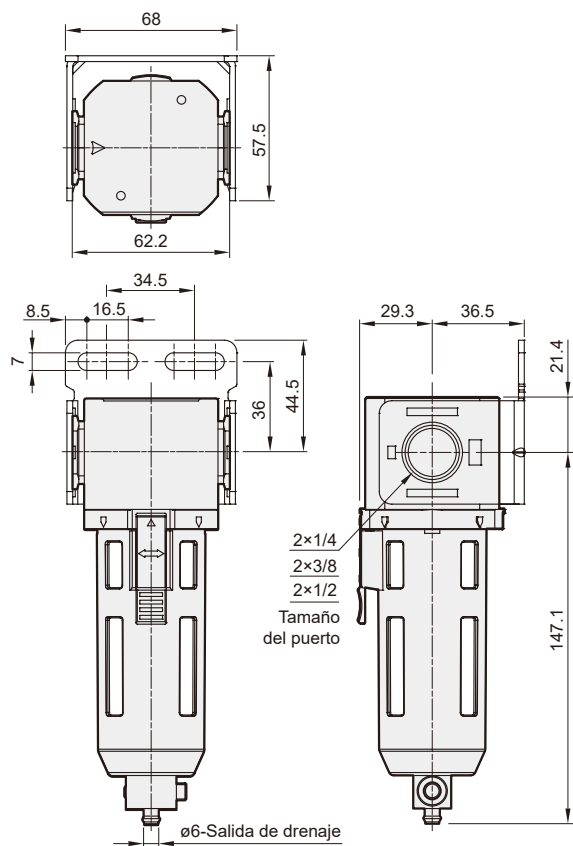

Accesorios opcionales

Soporte fijación tipo C

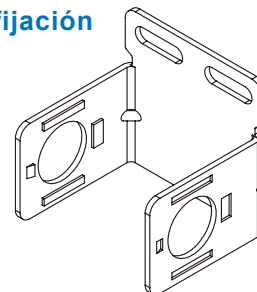

⚠ Precaución

Vaso de metal

Antes de montar o desmontar, empuje la placa ciega al final, y verificar quede separada del cuerpo después gire el vaso, de lo contrario la placa de bloqueo se deformará o el cuerpo se rayará.

1. Deslizamiento de placa hacia abajo
2. Rotación del vaso

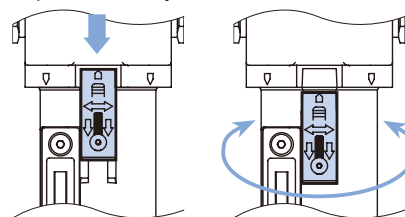

MAF302-D

Válvula de purga automática

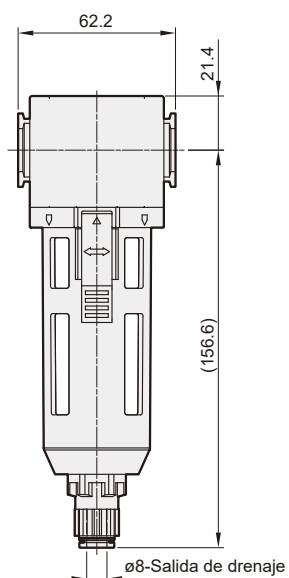

MAF302-M

Vaso de metal

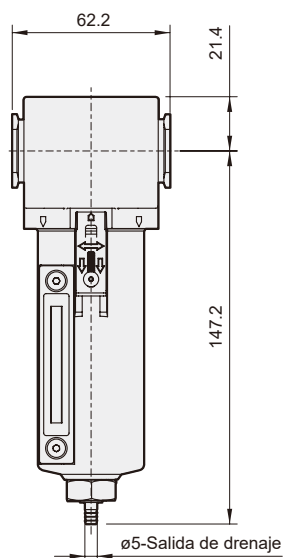

MAF302-MD

Válvula de purga automática + vaso de metal

