



Ejemplo de pedido * Hecho a medida.

MCSF – 5 – 10

MODELO

D.I. TUBO
5: 5.2 mm

CARRERA

Installation

- Valor de par de apriete de tornillo fijo
- Distancia mínima de instalación lateral

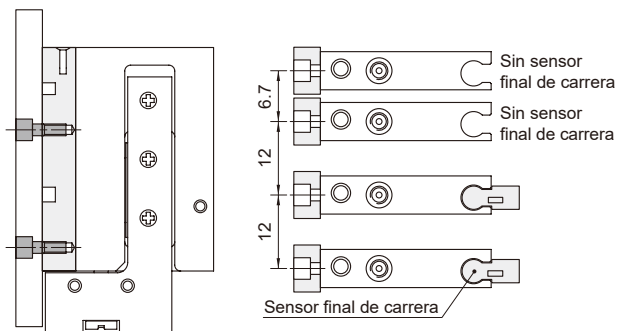

D.I. Tubo	Tornillo	Máx. par de apriete (N.m)
5	M2×0.4	0.3

Instalación de un sensor final de carrera

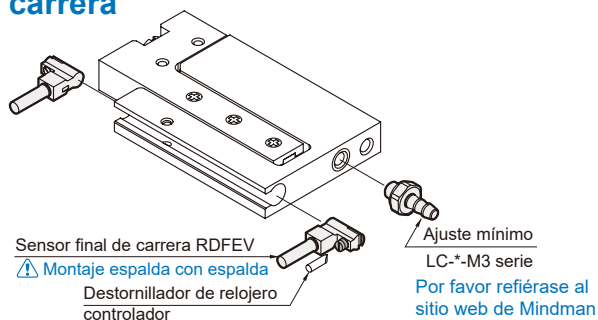

Características

- El grosor es de 6.5 mm, realizando el compacto delgado.
- Guía integrada para un movimiento preciso.
- Ranura para sensor enrasado.
- Magnético como estándar.

Especificaciones

Modelo	MCSF	
Tipo de acción	Doble efecto	
D.I. Tubo (mm)	5.2	
Carrera (mm)	10	
Tamaño del puerto	M3×0.5	
Medio	Aire	
Rango de presión de funcionamiento	0.2~0.7 MPa	
Presión de prueba	1 MPa	
Temperatura ambiente	-10~+60°C (Sin congelación)	
Rango de velocidad disponible	50~300 mm/sec	
Carrera de muelle de amortiguación (mm)	2	
Presión del resorte del amortiguador (N)	0,8 en el momento de la retirada, 2 a la hora de actuar	
Lubricador	No requerido	
Tolerancia longitud de carrera (mm)	+1.0 0	
Sensor final de carrera	RDFEV (Consulte la página 8-19)	
Peso (g)	22	

Fuerza teórica



Unidad: N

D.I. Tubo (mm)	Vástago (mm)	Dirección de funcionamiento	Área del pistón (mm²)	Presión de funcionamiento (MPa)					
				0.2	0.3	0.4	0.5	0.6	0.7
5	2.5	SALIDA	21.2	4.24	6.36	8.48	10.6	12.72	14.84
		ENTRADA	16.3	3.26	4.89	6.52	8.15	9.78	11.41

Momento estático admisible

Sobrecarga: Ln (mm)

Unidad: kgf.m

Momento de cabeceo (Mp)	Momento de guiño (My)	Momento de alabeo (Mr)
0.11	0.11	0.09

* El par permitido (dinámico) es 0.1 veces el par permitido (estático).

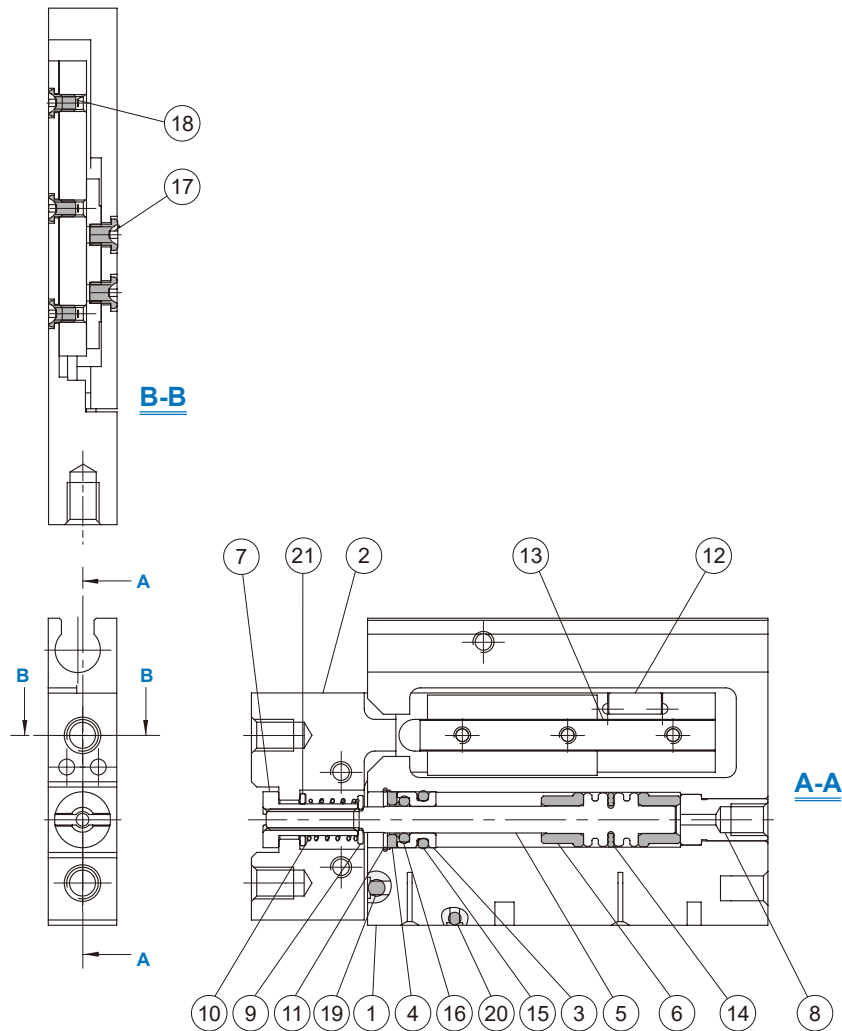

Material

No.	Nombre de la pieza	Material	Cant.
1	Cuerpo	Aleación de aluminio	1
2	Mesa	Aleación de aluminio	1
3	Cubierta de la cabeza	Cobre	1
4	Arandela tapa de varilla	Cobre	1
5	Vástago	Acero inoxidable	1
6	Embalaje de cojín	POM	2
7	Conector flotante	Acero inoxidable	1
8	Culata	Aleación de aluminio	1
9	Junta del muelle	Acero inoxidable	1
10	Muelle	Acero para muelles	1

No.	Nombre de la pieza	Material	Cant.
11	Broche de resorte	Acero para muelles	1
12	Magnético	Material magnético	1
13	Juego de guías lineales	—	1
14	Empaque de pistón	NBR	1
15	Junta tórica	NBR	1
16	Junta tórica	NBR	1
17	Tornillo	Acero inoxidable	2
18	Tornillo	Acero inoxidable	3
19	Bola	Acero inoxidable	1
20	Bola	Acero inoxidable	1
21	Limpiador	Acero inoxidable	1

